

TX-HR6 Seguimiento deportivo con pantalla a color

Por la presente el fabricante Technaxx Deutschland GmbH & Co.KG declara que este dispositivo, al que se refiere esta manual de usuario, cumple con los requisitos esenciales de las normativas a las que hace referencia la Directiva **RED 2014/53/UE**. Aquí encontrará la Declaración de Conformidad: www.technaxx.de/ (en la barra inferior "Konformitätserklärung"). Antes de utilizar el dispositivo por primera vez, lea atentamente este manual de usuario

Número de teléfono de ayuda técnica: 01805 012643 (14 céntimos/minuto desde líneas fijas en Alemania y 42 céntimos/minuto desde redes móviles). Email gratuito: support@technaxx.de

Este dispositivo tiene una batería recargable. Se debe estar completamente cargada antes del primer uso.

NOTA: Cargue la batería del dispositivo cada 2 a 3 meses si no se usa.

Conserva este manual de usuario para referencia futura o para compartir el producto con cuidado. Haga lo mismo con los accesorios originales de este producto. En caso de garantía, póngase en contacto con el distribuidor o la tienda donde se compró este producto.

Garantía 2

años

Disfrute su producto. *Comparta sus experiencias y opinión en uno de los portales de internet bien conocidos.

Características

- Seguimiento deportivo para controlar su actividad física, frecuencia cardíaca, estado de salud y actividad de sueño.
- Muestra ritmo cardíaco, pasos, distancias, calorías quemadas, tiempo de sueño, meteorología, hora y fecha
- Recordatorio de notificaciones: llamadas, SMS, WhatsApp, redes sociales, objetivos logrados, recordatorio de actividad, recordatorio para beber
- APP gratuita LeFun Health en Google PlayStore y Apple AppStore
- Función antipérdida: localice su teléfono o el reloj
- Resistente al agua IP67
- 20 días de tiempo en espera
- La pantalla se enciende al girar la muñeca.

Especificaciones técnicas

Pantalla	Pantalla a color de 0,96" (2,4cm) (80*160 píxeles)	
Procesador	PHY6202	
Sensor del ritmo cardiaco	EM7128	
Clase de protección	IP67	
Bluetooth / Distancia	Versión de Bluetooth 4.0 / ~10m	
Frecuencia de transmisión BT	2,4GHz	
Potencia de salida radiada máx. de BT	5mW	
Alimentación	Recargable integrada de 90mAh Batería de litio polímero de 3,7V	
Tiempo operativo	~7 días de uso / ~20 días en espera	
Tiempo de carga	~1-2hour	
APP	LeFun Health	
Idiomas de APP soportados	GB, DE, FR, SP, PT, RU, FIN (septiembre 2020)	
Peso / Dimensiones	21g / (Lo) 52.7 x (An.) 19.4 x (Al.) 13mm	
Longitud de la pulsera	16 – 21 cm	
Temperatura de almacenamiento / Temperatura operativa	-25°C hasta 45°C	
Contenido del paquete	Seguimiento deportivo Technaxx® TX-SW6HR, cable de carga, manual del usuario	
Compatibilidad	Android 8.0 o superior e iOS 11.0 o superior	

Carga

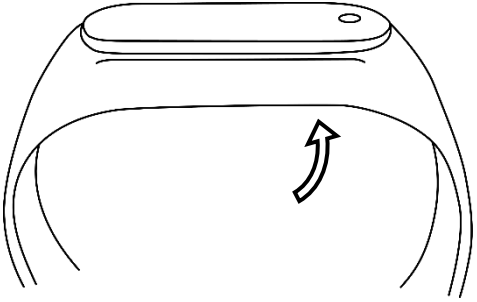
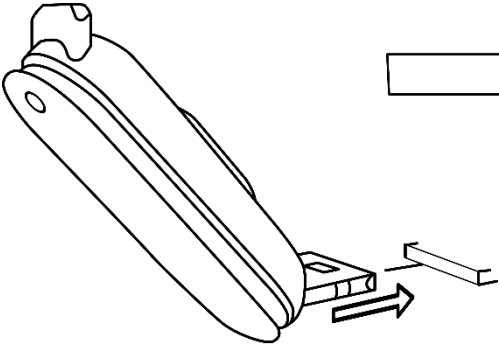
	<p>Aguante la correa por el lado derecho y saque el seguimiento deportivo presionando desde atrás</p>
	<p>Conecte el seguimiento deportivo a un puerto USB para cargarlo</p> <p>Nota: preste atención a los contactos</p>

Descripción general del producto

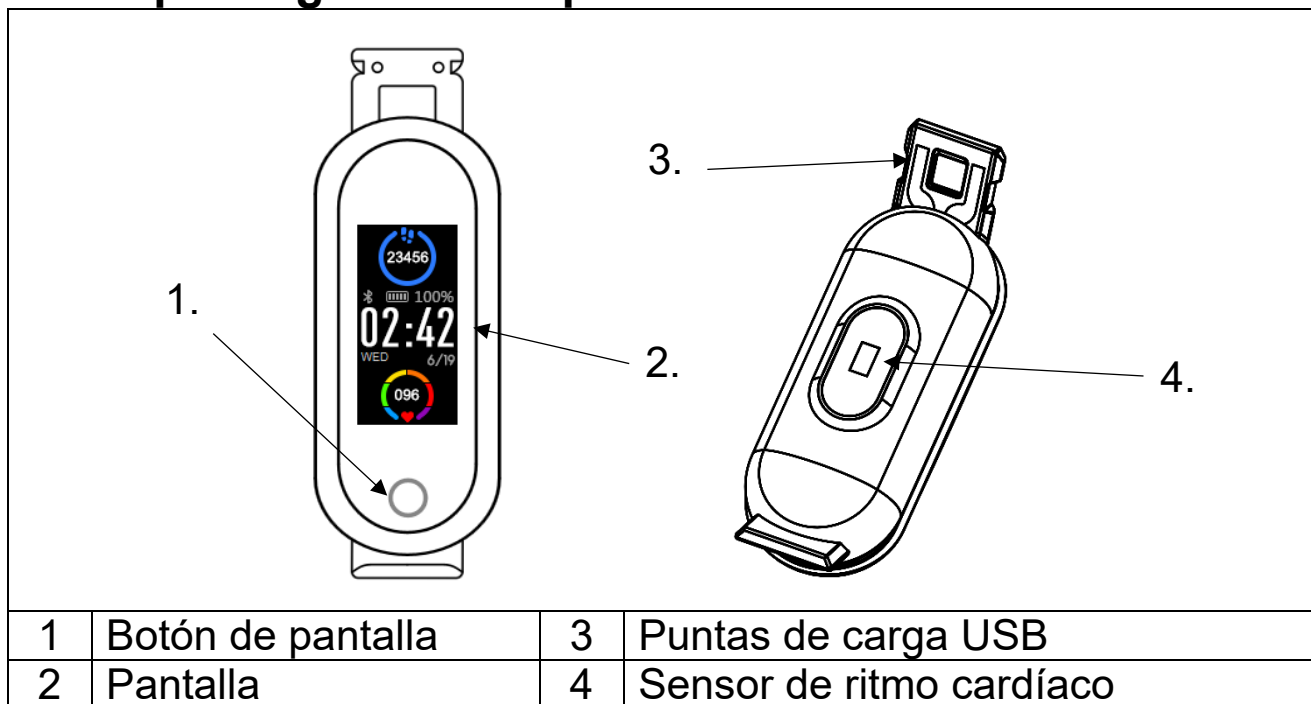

NOTE: El dispositivo debe cargarse como mínimo 1 hora antes de usarlo.

Arranque

Mantenga pulsado el botón de pantalla durante 5 segundos.

Instale la APP LeFun Health en su teléfono inteligente

Busque la APP "LeFun Health" en Google Play Store/Apple APP-Store, o escanee el siguiente código QR para la instalación.



App Icon



Google Play Store



Apple App Store

Conectar el seguimiento deportivo con LeFun Health APP

Espere a que el dispositivo esté totalmente cargado. Active el Bluetooth en su teléfono inteligente. Luego abra la APP. Confirme todas las solicitudes para aprovechar al máximo la APP. Presione "Buscar" y elija "TX-HR6" de la lista y estará listo. El seguimiento deportivo estará conectado con el teléfono y la APP.

Nota: En iOS, debe presionar emparejar en la ventana emergente para conectar la APLICACIÓN y el TX-HR6.

INFORMACIÓN: Si el último dispositivo móvil conectado con el seguimiento deportivo está encendido y la función Bluetooth activada en ambos dispositivos, se conectará automáticamente con el dispositivo móvil.



Cómo empezar

Cuando el seguimiento deportivo se conecte con éxito a la APP, se sincronizará la hora, la fecha y el idioma. Contará pasos, distancia y calorías automáticamente. Pulse el botón de la pantalla para activar la pantalla LCD. Deslice con el botón de pantalla por el menú. Para iniciar o acceder a una opción mantenga pulsado el botón táctil.

Pantalla principal

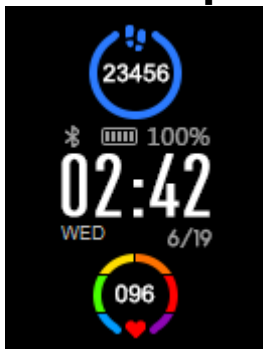

La pantalla principal muestra información común como fecha/hora/Frecuencia cardíaca/Pasos/Estado de la batería

Estado (pasos, distancia, calorías)



State

Pulse el botón de pantalla hasta ver esta información. Se contarán los pasos automáticamente. Se calculará la distancia automáticamente. Se calcularán las calorías quemadas automáticamente. Para más información sobre sus pasos acceda a la APP.

Ritmo cardíaco



BPM

Pulse el botón de pantalla hasta ver esta opción. Mantenga pulsado el botón para iniciar esta opción. Ahora se medirá su ritmo cardíaco.

Seleccione un deporte



Sport

Pulse el botón de pantalla hasta ver esta opción. Mantenga pulsado el botón de pantalla para acceder a esta opción. Ahora se puede elegir entre diferentes deportes. Pulse hasta llegar al deporte que desee. Mantenga pulsado el botón. Comenzará el deporte deseado.

Música



Music

Pulse el botón de pantalla hasta ver esta opción. Mantenga pulsado el botón de pantalla para acceder a esta opción. Ahora puedes elegir entre reproducir / pausar, siguiente, anterior y atrás. Presione hasta llegar a la función deseada. Ahora mantenga presionado el botón de pantalla para activar la función.

Notificaciones



Message

Pulse el botón de pantalla hasta ver esta información. Los mensajes perdidos se contarán y mostrarán aquí.

Configuración



More

Pulse el botón de pantalla hasta ver esta opción. Mantenga pulsado el botón para acceder a esta opción. "Encontrar mi teléfono", puede ver información de sistema y restablecer las opciones. También está disponible la opción de apagado.

Apagado

Pulse el botón de pantalla hasta ver "More (Más)". La última opción en "More (Más)" es apagado. Mantenga pulsado el botón para apagar el dispositivo.

Consejos

- La conexión Bluetooth se desconecta cuando el dispositivo supera cierta distancia.
- Vuelva a conectar con Bluetooth si el Bluetooth no funciona durante más de 5 minutos.
- Antes de vincular la pulsera a otra cuenta, debe desvincularla de la cuenta actual.
- Si la pulsera no se ilumina, conéctela al cargador.

Instrucciones de seguridad

- Reconstruir o modificar el producto afecta a la seguridad del producto.
- Todas las modificaciones y reparaciones del dispositivo o accesorios deben ser hechas por el fabricante o por personas expresamente autorizadas por él.
- No abra el producto ni lo repare usted mismo.
- Manipule el producto con cuidado. Puede dañarse por choques, golpes o incluso si cae desde baja altura.
- Aleje el producto del agua, de humedades y del calor extremo.
- Nunca sumerja el producto en agua u otros fluidos.
- Las especificaciones técnicas pueden cambiar sin previo aviso.
- Nunca caliente la batería por encima de 60°C ni la arroje al fuego - peligro de explosión/riesgo de incendio.
- No cortocircuite la batería.
- No

someta la batería a estrés mecánico. Evite dejar caer la batería, así como golpearla, doblarla o cortarla. ● Interrumpa inmediatamente el proceso de carga si la batería se sobrecalentara. Si una batería se sobrecalienta o se deforma durante el proceso de carga, estará defectuosa y no podrá volverse a utilizar. ● No gaste nunca la batería por completo, acortaría su vida útil. ● Si debe guardarse la batería, se recomienda guardarla al 30% de capacidad de carga. Almacene protegido de la luz solar directa. Temperatura ideal de almacenamiento: 10–20°C. ● Mantenga alejado el producto de los niños pequeños.

Eliminación

Electrodomésticos usados de viviendas particulares

● Si ya no desea usar el electrodoméstico, entréguelo sin cargo en un punto público de recogida de electrodomésticos usados. ● Los electrodomésticos usados nunca deben ponerse en cubos de basura genéricos.

Otras instrucciones de eliminación

● Devuelva el electrodoméstico usado para facilitar su reutilización o reciclaje. Las baterías deben retirarse antes y no deben destruirse los recipientes que contengan líquidos. ● Los electrodomésticos usados pueden contener sustancias perjudiciales. Si el aparato no se maneja de manera correcta o se daña, puede provocar daños a la salud o contaminar el agua y el suelo cuando se recicle.

CE

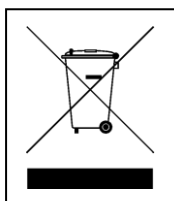

Consejos para la protección del medio ambiente: No elimine los dispositivos antiguos junto con los residuos domésticos. **Limpieza:** Proteja el dispositivo contra la contaminación y la polución. Limpie el dispositivo solo con un paño suave o similar, evitando utilizar materiales rugosos o de grano grueso. NO utilice disolventes ni otros productos de limpieza agresivos. Pase un paño por el dispositivo después de limpiarlo. **Distribuidor:** Technaxx Deutschland GmbH & Co.KG, Kruppstr. 105, 60388 Frankfurt a.M., Alemania