

LifenaXX[®]* Instrukcja obsługi

Masaż-Ciepło-Zimno LX-041

Przed pierwszym użyciem urządzenia prosimy o dokładne zapoznanie się z instrukcją obsługi i informacjami dotyczącymi bezpieczeństwa.



Niniejszą instrukcję obsługi należy starannie przechowywać w celu późniejszego wykorzystania lub wymiany produktu. To samo zrób z oryginalnymi akcesoriami do tego produktu. W celu uzyskania gwarancji skontaktuj się ze sprzedawcą lub sklepem, w którym zakupiłeś ten produkt.

Ciesz się produktem * Podziel się swoim doświadczeniem i opinią na jednym ze znanych portali internetowych.

Dane techniczne mogą ulec zmianie bez powiadomienia. Należy korzystać z najnowszej wersji instrukcji dostępnej na stronie internetowej producenta.

Właściwości techniczne

LifenaXX LX-041 to bezprzewodowy masażer wibracyjny. Jego stosowanie zmniejsza bóle mięśni, poprawia krążenie krwi, rozluźnia mięśnie i zwiększa ich elastyczność.

- Aktywna ciepłem i zimnem na 6 poziomach (30, 40, 45°C ciepła) i (10, 15, 20°C zimna).
- 3 poziomy masażu
- 5 nasadek masujących
- Do 180 min. pracy baterii (2000 mAh)
- Silnik bezszczotkowy
- Wskaźnik poziomu naładowania baterii, ogrzewania i chłodzenia
- Masaż wibracyjny całego ciała

Specyfikacje techniczne

Ogrzewanie	35-40-45 (± 2) °C
Chłodzenie	10-15-20 (± 6) °C
Prędkość masażu	Do 2800 obr./min
Amplituda	~8mm
Czas pracy tylko wibracje/chłodzenie/ogrzewanie	Do 3 / 2 / 1 godziny
Czas ładowania	Okolo 4 godziny
Połączenie USB	USB-C z 5 V, maks. 2A
Bateria	3,7 V, 2000 mAh
Typ silnika	Silnik bezszczotkowy
Materiał	Plastik ABS
Waga	620g
Wymiary	16,5 x 14,5 x 5 cm
Zawartość opakowania	LifenaXX Masaż-Ciepło-Zimno LX-041, futerał, kabel ładujący USB-C, instrukcja obsługi, 5 nasadk masujących

Opis ogólny produktu

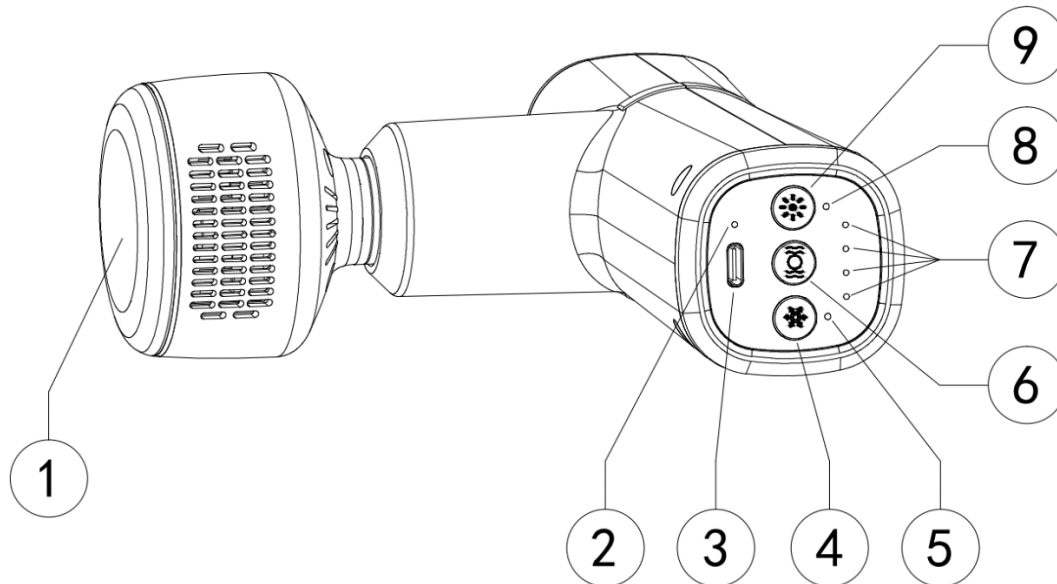

1	Gorący/zimny masaż głowy	6	Klucz aktywacyjny masażu
2	Wskaźnik świetlny	7	Światło intensywności masażu
3	Interfejs ładowania USB typu C	8	Wskaźnik ogrzewania
4	Klucz aktywacyjny chłodzenie	9	Klucz aktywujący ogrzewanie
5	Wskaźnik trybu chłodzenia		

Stosowanie

- 1) Wybierz jedną z 4 standardowych nasadek masujących, które nie są chłodzone/podgrzewane i zamontuj ją na urządzeniu.
- 2) Naciśnij i przytrzymaj przycisk aktywacji masażera, aby włączyć funkcję masażu. Po aktywacji urządzenie domyślnie ustawia prędkość 1 lub można przełączyć się na żadaną prędkość, krótko naciskając przycisk aktywacji masażera.
- 3) Aby lepiej chronić produkt, funkcja masażu wyłączy się automatycznie po 15 minutach ciągłego użytkowania. Jeśli nadal chcesz z niego korzystać, możesz go uruchomić ponownie.
- 4) Jeśli urządzenie przełączy się na prędkość 0 i przez 1 minutę nie będzie wykonywana żadna inna operacja, również wyłączy się automatycznie.
- 5) Jeśli podczas użytkowania zielony i czerwony wskaźnik migają naprzemiennie, oznacza to, że bateria urządzenia jest rozładowana i należy ją naładować w odpowiednim czasie.

Tryb chłodzenia/ogrzewania:

Zainstaluj dołączoną nasadkę do masażu chłodzącego/rozgrzewającego na zespole głównym i załóż ją na miejscu.

Ogrzewanie: Naciśnij krótko przycisk aktywacji ogrzewania (9), aby włączyć funkcję ogrzewania, a następnie naciśnij krótko, aby przełączyć na różne prędkości: 1-2-3-wył., odpowiadające temperaturze 35-40-45 (± 2) ° C. W tym momencie zaświeci się czerwona lampka kontrolna na nasadce masującej chłodzącej/rozgrzewającej; Możesz także nacisnąć i przytrzymać przycisk aktywacji masażu (6), aby jednocześnie aktywować funkcję masażu.

Chłodzenie: Krótko naciśnij przycisk aktywacji chłodzenia (4), aby włączyć funkcję chłodzenia, a następnie krótko naciśnij, aby przełączyć na różne prędkości: 1-2-3-wył., odpowiadający temperaturze 10-15-20 (± 6) ° C. W tym momencie zaświeci się niebieski wskaźnik na nasadce masującej chłodzącej/ogrzewającej; Możesz także nacisnąć i przytrzymać przycisk aktywacji masażu (6), aby jednocześnie aktywować funkcję masażu.

Tryb ładowania:

Podłącz jeden koniec dołączonego kabla ładującego USB-C do portu ładowania urządzenia, a drugi koniec portu USB do portu USB ładowarki, aby naładować urządzenie. Jeśli urządzenie jest włączone, wyłączy się automatycznie po podłączeniu ładowarki. Czerwona lampka kontrolna miga powoli podczas ładowania i gaśnie, gdy akumulator jest w pełni naładowany. (W celu szybszego ładowania zaleca się użycie adaptera 5 V/2 A, a to urządzenie nie obsługuje funkcji ładowania podczas użytkowania.)

Nasadki masujące od lewej do prawej



Miękka nasadka	Odpowiednia dla grup mięśniowych
Nasadka w kształcie widelca	Odpowiednia dla karku
Nasadka rolkowa	Nadaje się do części znajdujących się w pobliżu stawów i do głębokiej stymulacji
Płaska nasadka	Nadaje się do dużych obszarów mięśni

Zakładanie nasadek masujących

W razie potrzeby zamontuj i wymień nasadkę masującą. Aby to zrobić, po prostu zdejmij nasadkę i włóż żadaną nasadkę do stożkowego okrągłego otworu masażera. Nasadka masująca na ciepło/zimno posiada wtyczkę, która musi pasować do gniazda w masażerze.

Instrukcje bezpieczeństwa

→Funkcja Ciepło/Zimno może powodować podrażnienia skóry. Jeśli tak się stanie, należy natychmiast przerwać leczenie.

→Ładuj urządzenie wyłącznie za pomocą dostarczonego kabla ładującego USB.

→To urządzenie nie jest przeznaczone dla dzieci ani osób o ograniczonej sprawności umysłowej lub nieposiadających doświadczenia i/lub wiedzy specjalistycznej.

→To urządzenie nie jest przeznaczone do użytku komercyjnego.

→Każde inne użycie lub modyfikacja urządzenia uważa się za niewłaściwe i wiąże się ze znacznym ryzykiem. Producent nie ponosi żadnej odpowiedzialności za szkody powstałe na skutek nieprawidłowego użytkowania.

→Nigdy nie pozostawiaj Lifenaxx LX-041 bez nadzoru, gdy jest w trybie pracy lub podczas ładowania.

NIE UŻYWAĆ LIFENAXX LX-041 W NASTĘPUJĄCYCH OKOLICZNOŚCIACH BEZ WCZEŚNIEJSZEJ ZGODY LEKARZA:

Ciąża, cukrzyca z powikłaniami, takimi jak neuropatia lub uszkodzenie siatkówki, noszenie rozrusznika serca, niedawna operacja, epilepsja lub migrena, przepuklina dysku, spondylolisteza, spondyloliza lub spondyloza,

niedawna wymiana stawu lub operacja wkładki wewnątrzmacicznej, posiadanie metalowych szpilek lub płytek lub jeśli masz jakiegokolwiek obawy dotyczące swojego zdrowia fizycznego. Przeciwwskazania te nie oznaczają, że nie można korzystać z masażera wibracyjnego lub urządzenia do ćwiczeń. Zalecamy jednak wcześniejszą konsultację z lekarzem. Wpływ stosowania wibracji na niektóre schorzenia jest obecnie badany. Prawdopodobnie doprowadzi to do zmniejszenia listy przeciwwskazań. Praktyka pokazuje, że w wielu przypadkach uzasadnione jest włączenie wibracji do planu leczenia. Należy to zrobić za radą i pod kierunkiem lekarza, specjalisty lub fizjoterapeuty.

Ostrzeżenia i środki ostrożności

- Nie należy używać urządzenia ze sprzętem podtrzymującym życie, jeśli awaria urządzenia może spowodować awarię sprzętu podtrzymującego życie lub znaczne zmniejszenie bezpieczeństwa lub wydajności sprzętu.
- Nie należy używać urządzenia w obecności substancji, które są łatwopalne po zmieszaniu z powietrzem, tlenem lub podtlenkiem azotu, ani w pobliżu substancji, par lub gazów łatwopalnych.
- Nie należy używać urządzenia w pobliżu otworów wentylacyjnych lub w miejscu narażonym na bezpośrednie działanie promieni słonecznych.
- Utrzymuj urządzenie w suchości. Nie jest chronione przed wodą.
- Wyłącz go, gdy nie jest używane.

Wsparcie

Numer telefonu do wsparcia technicznego: **01805 012643*** (14 centów/minutę z niemieckiej sieci stacjonarnej i 42 centy/minutę z sieci komórkowych). Bezpłatny e-mail: **support@technaxx.de**

Infolinia wsparcia technicznego jest dostępna od poniedziałku do piątku w godzinach od 9:00 do 13:00 i od 14:00 do 17:00.

Deklaracja zgodności



Z treścią Deklaracji Zgodności UE można się zapoznać na stronie internetowej: www.technaxx.de/ (w dolnym pasku „Deklaracja zgodności”).

Utylizacja



Utylizacja opakowania. Po wyrzuceniu sortuj materiały opakowaniowe według rodzaju.

Karton i tekturę wyrzucaj do makulatury. Folie należy oddać do zbiórki surowców wtórnych.



Utylizacja starego sprzętu (Dotyczy Unii Europejskiej i innych krajów europejskich, w których obowiązuje selektywna zbiórka surowców wtórnych) Starego sprzętu nie wolno wyrzucać razem z odpadami domowymi! Każdy konsument jest prawnie zobowiązany do pozbywania się starych urządzeń, których nie można już używać, oddzielnie od odpadów domowych, np. w punkcie zbiórki w swojej gminie lub dzielnicy. Gwarantuje to, że stare urządzenia są prawidłowo poddawane recyklingowi i że unika się negatywnego wpływu na środowisko. Z tego powodu urządzenia elektryczne są oznaczone symbolem pokazanym tutaj.



Baterii i akumulatorów nie wolno wyrzucać do śmieci domowych! Jako konsument masz prawny obowiązek utylizacji wszystkich baterii i akumulatorów, niezależnie od tego, czy zawierają substancje szkodliwe*, czy nie, w punkcie zbiórki w Twojej gminie/mieście lub u sprzedawcy, aby mieć pewność, że baterie będą mogły zostać zutylizowane w sposób przyjazny dla środowiska. * oznaczenia: Cd = kadm, Hg = rtęć, Pb = ołów. Zwróć produkt do punktu zbiórki z zamontowaną w środku całkowicie rozładowaną baterią!

Wyprodukowano w Chinach

Dystrybuowane przez:
Technaxx Deutschland GmbH & Co. KG
Konrad-Zuse-Ring 16-18,
61137 Schöneck, Niemcy