

MusicMan[®] * Gebrauchsanleitung

Kabelloser Bluetooth-Kopfhörer BT-X65

Bevor Sie das Gerät zum ersten Mal verwenden, lesen Sie bitte die Gebrauchsanweisung und Sicherheitshinweise sorgfältig durch.

Dieses Gerät ist nicht für die Verwendung durch Personen (einschließlich Kinder) mit eingeschränkten physischen, sensorischen oder geistigen Fähigkeiten oder mangels Erfahrung oder Wissen bestimmt, es sei denn, sie werden von einer für ihre Sicherheit verantwortlichen Person beaufsichtigt oder in die Verwendung dieses Geräts eingewiesen. Kinder sollten beaufsichtigt werden, um sicherzustellen, dass sie nicht mit diesem Gerät spielen.

Bewahren Sie dieses Benutzerhandbuch zum späteren Nachschlagen oder zur Weitergabe des Produkts sorgfältig auf. Machen Sie dasselbe mit dem Originalzubehör für dieses Produkt. Im Garantiefall wenden Sie sich bitte an den Händler oder das Geschäft, bei dem Sie dieses Produkt gekauft haben.

Genießen Sie Ihr Produkt * Teilen Sie Ihre Erfahrungen und Meinung auf einem der bekannten Internetportale.

Besonderheiten

- Ausgestattet mit 200-mAh-Akku
- Kopplung mit Bluetooth V5.3
- Eingebautes Mikrofon für Telefongespräche
- Faltbares Design
- Aux-In-Funktion

Technische Spezifikationen

Bluetooth-Version	V5.3
Bluetooth	Übertragungsentfernung ~10 m (offener Raum). Frequenzband 2,4 GHz Abgestrahlte Sendeleistung max. 2,5 mW
Lautsprecher / Frequenz / Impedanz	50mW*2 / 20Hz-20kHz / 32Ω
Bluetooth-Profil	A2DP / HFP / HSP / AVRCP / CVC
Spielzeit	~6h (mittlere Lautstärke)
Standby-Zeit	~300h
Ladezeit	~1,5h
Batterie	200 mAh Lithium-Polymer-Akku 3,7 V
AUX-In	3,5-mm-Buchse
Ladeschnittstelle	Laden über USB Typ C
Betriebstemperatur	-10°C bis +50°C
Gewicht/Abmessungen	155,0 g / (L) 165 x (B) 80 x (H) 196 mm
Paket Inhalt	MusicMan ® BT-X65, USB-Typ-C-Ladekabel, Bedienungsanleitung

Produktdetails

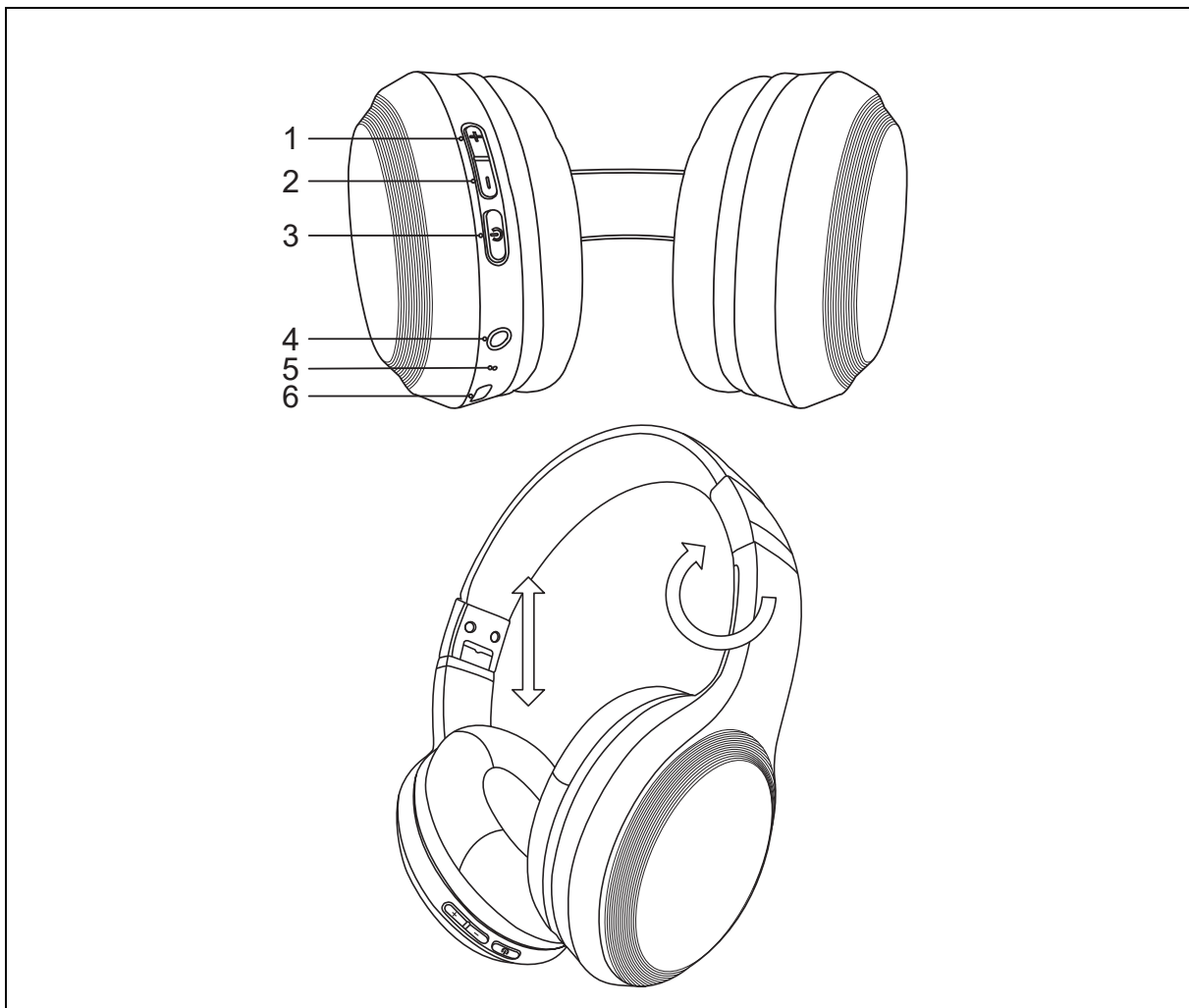

1	Lautstärke +
2	Lautstärke -
3	Power-Taste
4	AUX-In
5	Anzeige-LED
6	USB-C-Ladeanschluss

Erste Benutzung

Verbinden Sie den Kopfhörer mit dem USB-C-Kabel und einem USB-Netzteil * (*nicht im Lieferumfang enthalten). Warten Sie, bis die rote Anzeige-LED blau wird.

Bluetooth-Verbindung

Kopplung

Schalten Sie den BT-X65-Kopfhörer ein. Es startet automatisch den Kopplungs-Modus.

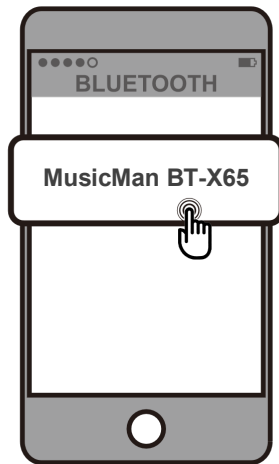

Nach dem Einschalten blinkt die Anzeige-LED rot und blau.

Starten Sie die Bluetooth-Scanfunktion mit Ihrem Smartphone/Tablet oder einem anderen Bluetooth-fähigen Gerät.

Klicken Sie in den Bluetooth-Einstellungen auf „ **MusicMan BT-X65** “, um Ihr Gerät mit dem Kopfhörer zu koppeln.

Kopplung zurücksetzen

Entkoppeln Sie den Kopfhörer in den BT-Einstellungen Ihres Smartphones/Tablets. Es kann jetzt mit einem anderen Gerät verbunden werden.

Automatische Wiederverbindung

Der BT-X65-Kopfhörer verbindet sich automatisch wieder mit dem zuletzt gekoppelten BT-Gerät, sofern dieses erreichbar ist. Um die gekoppelte Verbindung zu einem anderen Gerät zu ändern, entkoppeln Sie das zuletzt verbundene Gerät.

Funktionen

Einschalten / Ausschalten

Halten Sie die Ein-/Aus-Taste etwa 3 Sekunden lang gedrückt, um den Kopfhörer ein- oder auszuschalten.

Musik abspielen / pausieren

Drücken Sie die Ein-/Aus-Taste, um die Musik abzuspielen/anzuhalten.

Nächstes / Letztes Lied

Halten Sie die Lautstärke hoch / leiser gedrückt, um zum nächsten Lied zu wechseln oder zum vorherigen Lied zurückzukehren.

Telefonanrufe annehmen

Eingehende Anrufe können durch einmaliges Drücken der Ein-/Aus-Taste während des Klingelns angenommen werden.

Anrufe auflegen

Telefonanrufe können durch einmaliges Drücken der Ein-/Aus-Taste beendet werden.

Anrufe abweisen (2 Sek. halten)

Um Anrufe abzulehnen, halten Sie die Ein-/Aus-Taste 2 Sekunden lang gedrückt.

AUX-In

Dieser Kopfhörer kann verwendet werden, indem ein AUX-Kabel an ein Gerät und den AUX-In-Anschluss angeschlossen wird. Verwenden Sie zum Anschließen ein 3,5-mm-Klinkenkabel.

Hinweis: Schließen Sie das Gerät an, ohne den Kopfhörer einzuschalten.

Fehlerbehebung

Wenn Sie den Kopfhörer nicht mit Ihrem Telefon verbinden können, gehen Sie wie folgt vor:

Stellen Sie sicher, dass der Kopfhörer aufgeladen und eingeschaltet ist. Stellen Sie sicher, dass die Bluetooth-Funktion auf Ihrem Gerät aktiviert ist. Stellen Sie sicher, dass sich der Kopfhörer nicht weiter als 10 m von Ihrem Telefon entfernt befindet und dass sich keine Hindernisse wie Wände oder andere elektronische Geräte zwischen Kopfhörer und Telefon befinden. Versuchen Sie, ein AUX-In-Adapterkabel zu verwenden, um es kabelgebunden anzuschließen.

Das BT-X65 schaltet sich aus oder lässt sich nicht wieder einschalten: Dies kann entweder an einer schwachen Batterie oder an einem Problem mit der Stromversorgung liegen. Laden Sie den BT-X65 auf und überprüfen Sie den Akkustatus der Lade-LED. (Wir empfehlen, den BT-X65 alle zwei bis drei Monate aufzuladen, wenn er längere Zeit nicht verwendet wird.)

Anmerkungen

- Wenn vom BT-X65 Geräusche zu hören sind, könnte es sich um ein schlechtes Bluetooth-Signal handeln. Um das zu vermeiden, bleiben Sie innerhalb der Bluetooth-Reichweite von ~10 m.
- Während der Kopfhörer aufgeladen wird, kann keine Musik abgespielt werden.
- Vermeiden Sie eine längere Einwirkung übermäßiger Lautstärke, die zu einer lärmbedingten Hörschädigung führen kann.
- Drehen Sie die Lautstärke herunter, bevor Sie Ihre Kopfhörer aufsetzen, und stellen Sie dann die richtige Lautstärke ein.
- Benutzen Sie beim Auto- oder Fahrradfahren keine Kopfhörer.
- Halten Sie sich von scharfen Kanten, unebenen Oberflächen, Metallteilen und allem fern, was die Kopfhörer beschädigen könnte.
- Ändern, reparieren oder entfernen Sie Kopfhörer nicht ohne professionelle Anleitung.
- Verwenden Sie zum Reinigen des Kopfhörers keine ätzenden oder flüchtigen Flüssigkeiten.
- Verwenden Sie Kopfhörer nicht in gefährlichen Umgebungen.

Warnungen

- Laden Sie den BT-X65 nur über den DC 5V USB-C-Anschluss mit dem mitgelieferten USB-C-Ladekabel auf. Verwenden Sie einen Stromladeadapter bis zu DC 5V/1A. Laden Sie den BT-X65 nicht mit mehr Leistung auf!
- Wenn der BT-X65 keine Verbindung zu Ihrem Mobilgerät herstellen kann oder nach der Verbindung keine Musik abspielt, muss der Benutzer prüfen, ob das Mobilgerät A2DP / AVRCP unterstützt.
- Zerlegen Sie den BT-X65 nicht, da dies zu einem Kurzschluss oder einer Beschädigung führen kann.
- Batteriewarnung: Eine unsachgemäße Verwendung der Batterie kann zu Bränden oder Verätzungen führen. Bei Beschädigung kann der Akku explodieren. Der Akku kann nur mit einem speziell für dieses Produkt bereitgestellten Adapter aufgeladen werden.
- Lassen Sie den BT-X65 nicht fallen und schütteln Sie ihn nicht, da die internen Schaltkreise oder die Mechanik beschädigt werden könnten.
- Bewahren Sie den BT-X65 in einer trockenen und belüfteten Umgebung auf. Vermeiden Sie hohe Luftfeuchtigkeit und hohe Temperaturen. Außerdem sollten Batterien keiner übermäßigen Hitze oder direkter Sonneneinstrahlung ausgesetzt werden.
- Dieser BT-X65 ist nicht wasserbeständig; Halten Sie es von Feuchtigkeit fern.
- Halten Sie das BT-X65 von kleinen Kindern fern.

Unterstützung

Service-Telefonnummer für technischen Support:

01805 012643* (14 Cent/Minute aus dem deutschen Festnetz und 42 Cent/Minute aus den Mobilfunknetzen). Kostenlose

E-Mail: support@technaxx.de

Die Support-Hotline ist Mo-Fr von 9.00 bis 13.00 Uhr und von 14.00 bis 17.00 Uhr erreichbar

Konformitätserklärung



Die EU-Konformitätserklärung kann unter folgender Adresse angefordert werden: www.technaxx.de/ (in der unteren Leiste „Konformitätserklärung“).

Entsorgung



Entsorgung der Verpackung. Sortieren Sie die Verpackungsmaterialien bei der Entsorgung nach Typ. Entsorgen Sie Pappe und Pappe im Altpapier. Folien sollten der Wertstoffsammlung zugeführt werden.



Entsorgung von Altgeräten (Gilt in der Europäischen Union und anderen europäischen Ländern mit getrennter Sammlung (Wertstoffsammlung) Altgeräte dürfen nicht über den Hausmüll entsorgt werden!



Jeder Verbraucher ist gesetzlich verpflichtet, Altgeräte, die nicht mehr entsorgt werden können, zu entsorgen getrennt vom Hausmüll, z. B. bei einer Sammelstelle in seiner Gemeinde oder seinem Landkreis. Dadurch wird sichergestellt, dass die Altgeräte ordnungsgemäß recycelt werden und negative Auswirkungen auf die Umwelt vermieden werden. Aus diesem Grund sind Elektrogeräte mit dem abgebildeten Symbol gekennzeichnet.



Batterien und Akkus dürfen nicht im Hausmüll entsorgt werden! Als Verbraucher sind Sie gesetzlich dazu verpflichtet, alle Batterien und Akkus, egal ob sie Schadstoffe* enthalten oder nicht, bei einer Sammelstelle in Ihrer Gemeinde/Stadt oder im Handel abzugeben, um sicherzustellen, dass die Batterien entsorgt werden können auf umweltfreundliche Weise. * gekennzeichnet mit: Cd = Cadmium, Hg = Quecksilber, Pb = Blei. Geben Sie Ihr Produkt mit vollständig entladenelem Akku an Ihrer Sammelstelle ab!

In China hergestellt

Vertrieben von:

Technaxx Deutschland GmbH & Co. KG
Konrad-Zuse-Ring 16-18,
61137 Schöneck, Deutschland