

Technaxx® * Manuale d'istruzione

Mini Nature Wild Cam TX-117

Dichiarazione di Conformità può essere scaricata dal nostro sito:
www.technaxx.de/ (cliccare sul link riportato sotto "Konformitätserklärung"). Si consiglia di leggere attentamente il manuale d'istruzione prima di utilizzare l'apparecchio.

Numero di telefono per supporto tecnico: 01805 012643 (14 centesimi/minuto da linea fissa tedesca e 42 centesimo/minuto da reti mobili).

E-Mail: support@technaxx.de

Conservare questo manuale con attenzione per riferimento futuro o se si vuole condividere il prodotto con terzi. Fate lo stesso con gli accessori originali per questo prodotto. In caso di garanzia, si prega di contattare il rivenditore o il negozio dove è stato acquistato il prodotto. **Garanzia 2 anni**

Grazie per avere acquistato un prodotto Technaxx. Condividi la tua esperienza/opinione su uno dei noti portali internet.

Contenuto

Descrizione.....	1
Panoramica della videocamera.....	2
Alimentazione elettrica.....	3
Inserimento della memory card.....	3
Operazioni di base.....	3
Come scaricare i files su un computer (2 alternative)	9
Specificazioni tecniche.....	9

Descrizione

- Batterie per videocamera di sicurezza per uso interno ed esterno
- Ideale per registrare e osservare la fauna selvatica e per monitorare le case
- Risoluzione video FullHD 1080p
- Schermo 1,9" TFT LCD (384x160)
- Sensore di immagine 1/4" CMOS 2MP
- Funzioni: video, foto, video e foto
- Sensore PIR (~15m) & raggio IR (~18m) per registrazioni notturne
- Tempo di attivazione 0,6 secondi
- Microfono & altoparlante integrati
- Scheda MicroSD** fino a 32 GB (**non incluso)
- Classe di protezione della camera IP56 (resistente alla polvere & agli spruzzi d'acqua)

Panoramica del videocamera

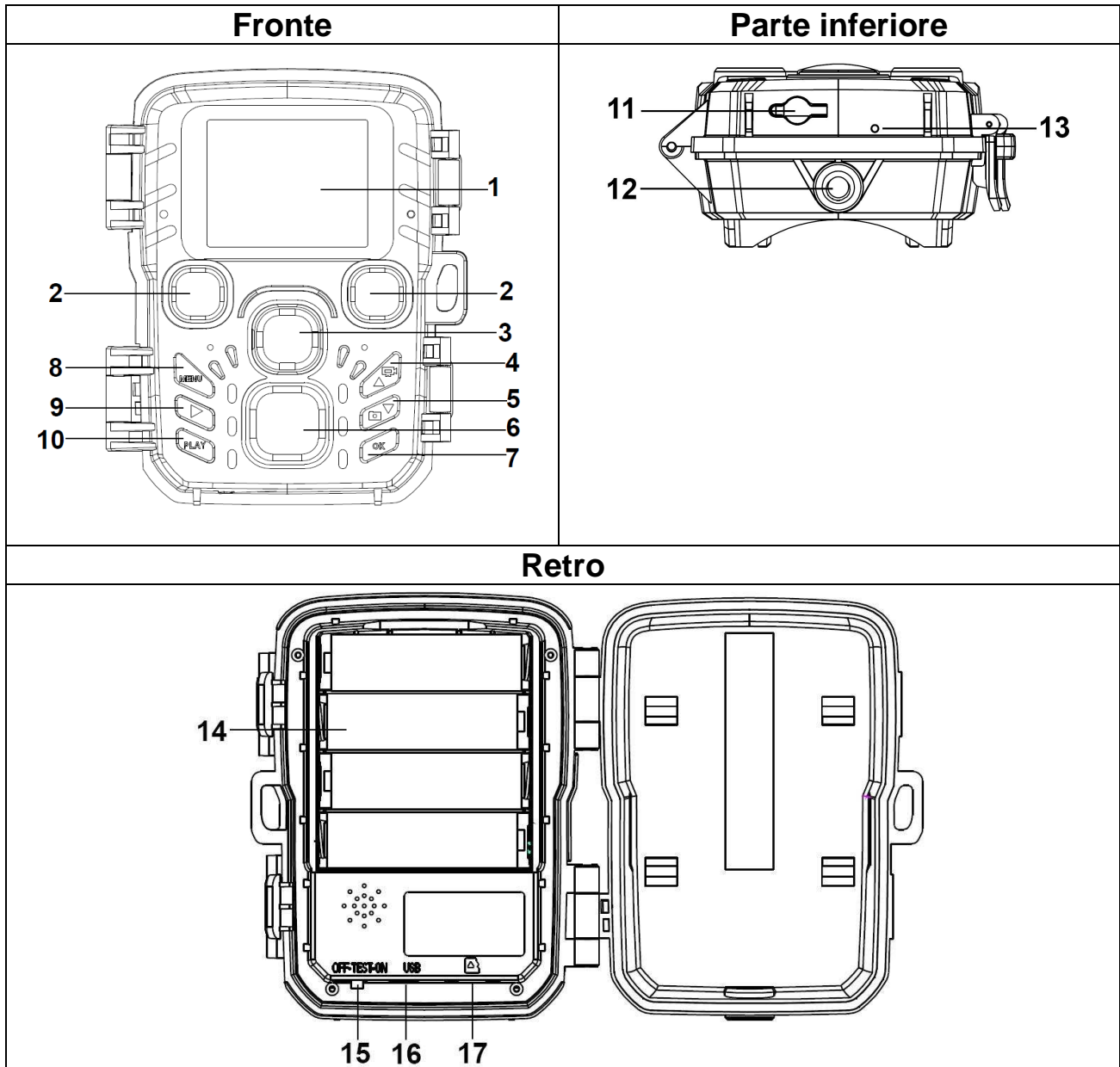

1	Display	10	Pulsante di riproduzione
2	LED a infrarossi	11	Porta adattatore DC
3	Obiettivo	12	Treppiede
4	Pulsante Su / Pulsante Video	13	Microfono
5	Pulsante Giù / pulsante Cattura	14	Compartimento della batteria
6	Sensore PIR (s. di movimento)	15	Pulsante On-TEST-OFF
7	OK / Tasto per registrazione	16	Mini connettore USB
8	Pulsante Menu	17	Slot per scheda MicroSD
9	Tasto per destra		

Alimentazione elettrica

→ Prima dell'uso, installare 4x batterie* AA 1,5 V (*incluso) nella polarità corretta. → Aprire la custodia della fotocamera e rimuovere il coperchio della batteria.

→ Informazioni estese per l'alimentazione elettrica:

- Il dispositivo non funziona con una tensione della batteria inferiore a 4V.
- La durata della batteria con durata video predefinita di 30 secondi sarà: 7,5 ore in modalità giorno o 1,8 ore in modalità notte & 900 video in modalità giorno o 200 video in modalità notte.

Inserimento della memory card

- La fotocamera non ha memoria incorporata, pertanto inserire una scheda MicroSD** formattata (con FAT32) fino a 32GB (**non inclusa) per il salvataggio dei file. Suggerire di utilizzare la scheda ad alta velocità di classe 6 o superiore. **Attenzione:** non inserire la scheda MicroSD con forza; fare riferimento alla marcatura sulla fotocamera. La scheda MicroSD dovrebbe avere la stessa temperatura come la temperatura ambiente. In caso di temperature estreme o umidità si rischia un corto circuito. Avviso di protezione per la fotocamera quando si utilizza all'aperto.
- Se la capacità della scheda MicroSD è piena, la fotocamera interromperà la registrazione automaticamente. I LED si spegneranno (quando Endless Capture è disattivato).
- Premere delicatamente il bordo della scheda per estrarre la scheda MicroSD.

Operazioni di base

Accendi e spegni la videocamera

Passare il pulsante MODE su "Test / On" per accendere la fotocamera.

Passare il pulsante MODE su "Off" per spegnere la fotocamera.

Configurazione di sistema

Passare il pulsante MODE su "Test", quindi è possibile impostare i parametri di sistema.

→ Premere il pulsante Su / Giù per passare dalla modalità Video alla modalità Foto.

→→ Premere il pulsante Menu per aprire il menu di configurazione.

→→→ Premere il pulsante Su / Giù per scorrere tutti i menu. Quindi premere il tasto OK per accedere all'interfaccia delle opzioni.

→→→→ Premere il pulsante Su / Giù per acquisire tutte le opzioni. E premere il tasto OK per confermare le opzioni.

→→→→→ Premere nuovamente il tasto MENU per tornare all'ultimo menu o uscire dal menu di configurazione.

Menu di installazione e funzione come di seguito:

Modalità: [Foto] / [Video] / [Foto e video] (impostazione predefinita). → Selezionare e premere il tasto OK per confermare.

Imposta la modalità di lavoro	Modalità di registrazione delle immagini	Fotocamera scatta solo foto.
	Modalità video	Videocamera registra solo video.
	Modalità di acquisizione e video (predefinita)	La fotocamera scatta prima una foto e poi inizia a registrare video.

Foto continue:

Imposta il numero di foto dello scatto continuo	Modalità foto	La fotocamera scatta foto in modo continuo
	Opzioni: [1 foto] (predefinito) / [2 foto in serie] / [3 foto in serie].	

Risoluzione fotografica: Imposta la risoluzione dell'immagine: maggiore è la risoluzione → maggiore è la nitidezza! (Ci vorrà anche più spazio).

[12MP: 4608x2592] / [8M: 3840x2160] / [5M: 3072x1728] / [3M: 2304x1296] (impostazione predefinita) / [2M: 1920x1080] / [1M: 1280x720]

→ Selezionare e premere il tasto OK per confermare.

Risoluzione video: [1920x1080] / [1280x720] (predefinito) / [720x480] / [640x480] / [320x240]. → Selezionare e premere il tasto OK per confermare.

Imposta la risoluzione video: maggiore è la risoluzione → più breve è il tempo di registrazione.

Risoluzione TL-Video: imposta la risoluzione per il Time Lapse [3072x1728] / [2304x1296] e premi il tasto OK per confermare.

Video length / Audio recording

Durata del video	Imposta la durata della registrazione di un videoclip → il tempo minimo è di 3 secondi. / il tempo più lungo è di 10 minuti.
	Opzioni: 3 sec.–10 min. (l'impostazione predefinita è 20 sec.)
→ Selezionare e premere il tasto OK per confermare.	
Registrazione audio	Apri questa funzione → la videocamera registra l'audio durante la registrazione di video.
	Opzioni: [On] (predefinito) / [Off].
→ Selezionare e premere il tasto OK per confermare.	

Shot Lag: 5 sec. - 60 minuti → Selezionare e premere OK per confermare.

"Short Lag" è il tempo tra il video corrente e il prossimo video. Imposta il tempo di ritardo della ripresa quando la fotocamera rileva il movimento. Entro il tempo selezionato, la fotocamera non registrerà alcuna immagine o video. Può evitare di salvare immagini dello stesso evento e quindi risparmiare spazio di archiviazione. (L'impostazione predefinita è 5 secondi.)

Distanza IR: (imposta la distanza di induzione infrarossa): [Vicino] / [Medio] (predefinito) / [Lontano]. → Selezionare e premere il tasto OK per confermare.
Nota: forse devi regolare l'opzione giusta per il tuo uso personale.

Sensibilità dei sensori di movimento: [Basso] / [Medio] (predefinito) / [Alto].
 → Selezionare e premere il tasto OK per confermare. Prova la sensibilità e trova la zona di rilevamento piú corretta al tuo scopo. Imposta la sensibilità del sensore. **Nota:** Anche la temperatura può influenzare la sensibilità del sensore.

Basso	Impostare la sensibilità su bassa se si desidera registrare in ambienti chiusi (piccolo ambiente) o in un ambiente freddo.
Medio	Impostare la sensibilità su "Medio" se si desidera registrare all'aperto (ambiente normale).
Alto	Impostare la sensibilità su "Alto" se si desidera registrare all'aperto (ambiente enorme) o con una temperatura mite.

Tempo di registrazione

<p>Imposta il tempo di registrazione per un orario ben preciso. Con questa opzione è possibile preselezionare quando iniziare le registrazioni. Come mostrato nella figura a destra, puoi impostare l'ora di inizio e di fine. La fotocamera funzionerà solo nella fascia oraria impostata. Negli altri momenti, la fotocamera sarà in Standby.</p>	
Opzioni: [On] / [Off] (predefinito).	→ Premere OK per confermare.

Nota: se l'ora di inizio e l'ora di fine sono uguali, la camera registrerà per 24 ore. Esempio: Il 23 Ottobre s'impone la camera come segue: Start 09:00 / Stop 09:00. La camera registrerà fino alle 09:00 di 24 Ottobre.

Registrazione Time-Lapse

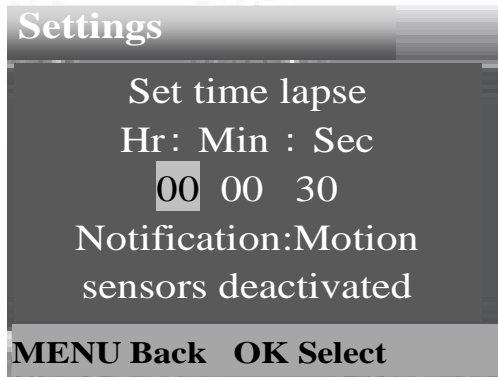
<p>Imposta l'intervallo di tempo per scattare le foto. La fotocamera scatterà automaticamente le foto secondo l'intervallo di tempo impostato. Ad esempio, imposta l'intervallo su 1 ora, la fotocamera scatta una foto ogni ora. Se vuoi osservare che una pianta sboccia, la fotocamera impiegherà 24 foto in 24 ore per registrare l'intero processo di fioritura.</p>	
Opzioni: [On] / [Off] (predefinito).	→ Premere OK per confermare.

TL (Time Lapse) Video

<p>È possibile impostare l'intervallo di tempo. L'intervallo di tempo va da 3 secondi a 24 ore.</p> <p>Ad esempio, imposta l'intervallo su 1 ora, la fotocamera scatta una foto ogni ora. Se la fotocamera funziona per 24 ore, ci saranno 24 foto. Queste foto saranno convertite in un video.</p>	
<p>Opzioni: [On] / [Off] (predefinito).</p>	<p>→ Premere OK per confermare.</p>

Lingua: (imposta la visualizzazione della lingua sullo schermo): [Inglese] / [Tedesco] (predefinito) / [Danese] / [Finlandese] / [Svedese] / [Olandese] / [Spagnolo] / [Francese] / [Italiano] / [Portoghese]. → Selezionare e premere il tasto OK per confermare.

Scatto continuo: [On] (predefinito) / [Off]. → Selezionare e premere il tasto OK per confermare.

Se attivi “Endless Capture” il dispositivo acquisirà foto o / e video, a seconda della modalità scelta, finché la memoria della MicroSD non sarà esaurita. Quando la memoria è piena, la registrazione andrà ad eliminare il file più vecchio (foto o video) per registrare le nuove attività.

Ora e data: [Imposta ora e data] / [Formato ora] / [Formato data].

→ Selezionare e premere il tasto OK per confermare.

<p>Imposta ora e data</p>	<p>Premere il pulsante Su / Giù per regolare i valori. → Selezionare e premere il tasto OK per confermare.</p>
<p>Formato orario: seleziona tra 24 ore (predefinito) e 12 ore.</p>	<p>Premere il pulsante Su / Giù per regolare i valori. → Selezionare e premere il tasto OK per confermare.</p>
<p>Formato data: selezionare tra [gg / mm / aaaa] (predefinito) / [aaaa / mm / gg] / [mm / gg / aaaa].</p>	<p>Premere il pulsante Su / Giù per regolare i valori. → Selezionare e premere il tasto OK per confermare.</p>

Photo Stamp: (stampa data e ora sulle foto o meno): [Ora e data] (predefinito) / [Data] / [Off]. → Selezionare e premere il tasto OK per confermare.

Protezione password: [On] / [Off] (predefinito). → Selezionare e premere il tasto OK per confermare.

Imposta la password di accensione della videocamera. La password è di quattro cifre, ogni cifra va da 0 a 9. **Attenzione:** se si imposta la password, scriverla per assicurarsi di non dimenticarla!

Segnale acustico: [On] / [Off] (predefinito). → Selezionare e premere il tasto OK per confermare. Apri den Beep menu audio per attivare o disattivare il suono di conferma dei pulsanti.

Formatta scheda di memoria: [Sì] / [No] (impostazione predefinita). → Selezionare e premere il tasto OK per confermare.

Attenzione: la formattazione della scheda di memoria (FAT 32) cancellerà definitivamente tutti i dati. Prima di utilizzare una nuova scheda di memoria o una scheda precedentemente utilizzata su un altro dispositivo, formattare la scheda di memoria.

Numero di Serie: [On] / [Off] (predefinito). → Selezionare e premere il tasto OK per confermare. Imposta il numero di serie univoco per la fotocamera. Il numero è di quattro cifre, ogni cifra va da 0 a 9.

Ripristina le impostazioni: [On] / [Off] (default). → Selezionare e premere il tasto Ok. Ripristinare la videocamera alle impostazioni predefinite di fabbrica tra cui password, numero di serie e così via.

Versione: cercare le informazioni sul firmware della videocamera.

Scatta foto, registra video, riproduci

Passare il pulsante Modalità su "Test". In questa modalità, puoi scattare foto, registrare video e riprodurre file manualmente.

● **Scatta foto:** premi il pulsante "Acquisisci" per passare alla modalità foto. Premi il pulsante "Shot" per scattare una foto.

● **Registra video:** premi il pulsante "Video" per passare alla modalità video. Premi il pulsante "Shot" per iniziare a registrare un video. Premere di nuovo il pulsante "Shot" per interrompere la registrazione.

● **Riproduzione:** premere il pulsante "Riproduzione" (10) per accedere all'interfaccia di riproduzione. Premere il pulsante Su / Giù per scorrere foto o video. Quando si desidera riprodurre il video, premere il tasto "OK". Premere di nuovo il tasto "OK" per fare una pausa. Premere il pulsante "Menu" per interrompere la riproduzione. Premere nuovamente il pulsante Riproduzione (10) per uscire dalla modalità di riproduzione. Sotto "Riproduzione" premere il pulsante Menu →

Seleziona tra le seguenti opzioni:

Elimina foto o video		Opzioni: [Annulla] / [Elimina]
		→ Premere OK per confermare
Elimina tutti i file	Elimina tutte le foto e tutti i video salvati sulla scheda di memoria.	Opzioni: [Annulla] / [Elimina]
		→ Premere OK per confermare
Attiva la presentazione	Riprodurre le foto in modo scorrevole.	Ogni foto sarà mostrata per 3 secondi.
	→ Press OK button to stop playing.	
Protezione da scrittura	Blocca il file. Può evitare la cancellazione non voluta dei dati (Foto/Video)	Opzioni: [Proteggi file in scrittura] / [Proteggi tutti i file] / [Sblocca file] / [Sblocca tutti i file].
	→ Selezionare e premere il tasto OK per confermare.	

Modalità di lavoro

- Passare il pulsante Modalità su "On". Dopo aver acceso la fotocamera, lo schermo mostrerà il conto alla rovescia di 15 secondi. Quindi i LED e lo schermo si spegneranno. La fotocamera inizia a funzionare in modo indipendente e passa alla modalità standby.
- Se gli animali selvatici entrano nel raggio di rilevamento dei sensori di movimento, la telecamera si attiverà e rileverà la traccia del movimento. Se gli animali selvatici continuano a spostarsi nella zona di rilevamento del sensore, la fotocamera scatta foto o registra automaticamente i video.
- Quando gli animali selvatici lasciano la zona di rilevamento dei sensori, la telecamera si disattiverà automaticamente e ritornerà in modalità standby.

Modalità notturna

- Durante la notte, i LED a infrarossi si accenderanno automaticamente per fornire la luce necessaria per scattare/registrarre foto/video. In questo modo è possibile scattare foto a distanza di 3-18 m senza ulteriori luci.
- Tuttavia, oggetti riflettenti come i segnali stradali possono causare sovraesposizione se si trovano all'interno del raggio di registrazione. Nella modalità notturna, le immagini possono solo visualizzare bianco e nero. Quando di sera si registra un video per lungo tempo, la bassa tensione può avere una grande influenza sulla stabilità della macchina.

Attenzione: Si consiglia di non registrare video la sera se la batteria non è pienamente carica

Download dei Files su computer (2 modi)

- Inserimento della scheda MicroSD in un lettore di schede del pc.
- Collegamento della fotocamera ad un computer tramite un cavo USB in dotazione.

Utilizzando un lettore di schede

→ Aprire la scheda di memoria dalla fotocamera e inserirla in un adattatore per lettore di schede. Quindi collegare il lettore di schede ad un computer.

→→ Aprire [Risorse del computer] o [Esplora risorse di Windows] e fare doppio clic sull'icona del disco rimovibile che rappresenta la scheda di memoria.

→→→ Copiare i file d'immagine o video dalla scheda di memoria sul computer.

Collegamento della fotocamera a un PC tramite il cavo USB

→ Collegare la fotocamera al computer tramite cavo USB. Accendi la videocamera, lo schermo mostrerà "MSDC". →→ Aprire [Risorse del computer] o [Esplora risorse di Windows]. Un disco rimovibile viene visualizzato nell'elenco delle unità. Fare doppio clic sull'icona "Disco rimovibile" per visualizzarne il contenuto. Tutti i file sono memorizzati nella cartella denominata "DCIM". →→→ Copia le foto o i files sul tuo computer.

Specificazioni tecniche

Sensore di immagine	1/4" CMOS 2MP
Schermo	1.9" TFT LCD (384x160)
Risoluzione video	1920x1080/25fps(interpolated), 1280x720/30fps, 720x480/30fps, 640x480/30fps, 320x240/30fps
Risoluzione foto	12MP (4608x2592 interpolata), 8M (3840x2160 interpolata), 5M (3072x1728 interpolata), 3M (2304x1296 interpolata), 2M (1920x1080), 1M (1280x720)
Durata di registrazione video	3 sec.–10 min. programmabile
Formato del file	JPEG/AVI
Lente	f=3.62mm, F/NO2.2, FOV=62°, Auto IR filter
IR	2x IR LEDs (ad alta potenza/850nm) ~18m gamma
PIR	40° angolo di visione ~15m
Distanza d'attivazione	~15m (25°C sotto al livello normale)
Tempo d'attivazione	0,6 secondi
Intervallo d'attivazione	5 sec.–60 min. programmabile
Timer	Acceso/Spento, lasso di tempo programmabile
Numero di registrazioni	1–3
Funzionalità	Giorno: 1m fino all'infinito, Notte: 3–18m
Registrazione periodica	Lasso di tempo 3 secondi fino a 24 ore

Differenziazione automatica delle immagini	Immagini a colori nelle immagini diurne/nero & immagini notturne/bianco
Interfaccia PC	Mini USB2.0
Memoria	Esterno: scheda MicroSD** (fino a to 32GB, Class10) [***non inclusa], Memoria interna: 8M x 16 SDRAM
Alimentazione elettrica	4x AA batterie* (*includes); alimentazione esterna 6V**, almeno 1,5A
Tempo di Standby	~6 mesi, a seconda delle impostazioni e della qualità della batteria utilizzata
Bloccabile / Protezione password	Opzionale / numeri a 4-cifre
Temperatura di esercizio	-7°C fino a +40°C
Peso / Dimensioni	141g (senza batterie) / (Lu) 10,7 x (La) 8,7 x (A) 4,4cm
Contenuto della confezione	Mini Nature Wild Cam TX-117, Cavo Mini USB, Cintura di montaggio, 4x AA batterie, Manuale d'istruzione

Avvertenze

- Non tentare di smontare il dispositivo, potrebbe causare cortocircuiti o danni.
- Non far cadere o scuotere il dispositivo, potrebbe rompere circuiti interni o la meccanica stessa.
- Tenere il dispositivo in un ambiente asciutto e ventilato. Evitare umidità elevata e alte temperature. Inoltre, le batterie non devono essere esposte a calore eccessivo o luce solare diretta.
- Tenere il dispositivo lontano dalla portata dei bambini.
- Il dispositivo sarà caldo dopo essere stato usato per troppo tempo; é normale.
- Si prega di utilizzare l'accessorio fornito dalla nostra fabbrica.



Consigli per una maggiore sicurezza e il corretto smaltimento delle batterie: Tenere la batteria lontano dalla portata dei bambini. Se un bambini inghiottisce una batteria richiedere immediata assistenza medica o portare il bambino all'ospedale! Osservare la corretta polarità (+) e (-) delle batterie! Sostituire sempre tutte le batterie. Non utilizzare mai batterie vecchie e nuove o batterie di diverso tipo insieme. Non mettere in corto, aprire, deformare o sovraccaricare le batterie! **Rischio di infortunio!** Non gettare le batterie nel fuoco! **Rischio di esplosione!**

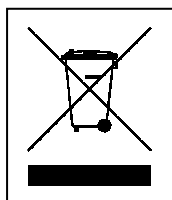

Istruzioni per la tutela dell'ambiente: Materiali del pacchetto sono materie prime e riciclabili. Non smaltire i dispositivi vecchi o le batterie nei rifiuti domestici. **Pulizia:** Proteggere il dispositivo da contaminazione e inquinamento (pulire il dispositivo con un panno pulito). Non usare materiali ruvidi o grossolani, solventi o altri detersivi aggressivi. Asciugare il dispositivo dopo la pulizia. **Avviso importante:** In caso di perdita di liquido dalla batteria, asciugare l'alloggio della batteria con un panno morbido e asciutto. **Distributore:** Technaxx Deutschland GmbH & Co.KG, Kruppstr. 105, 60388 Frankfurt a.M., Germania