

Technaxx® * Manuale d'istruzione

Orologio per bambini 4G

con misurazione della temperatura e tracciamento GPS

Prima di utilizzare il dispositivo per la prima volta leggere attentamente il manuale dell'utente.



Questo apparecchio non è destinato all'uso da parte di persone (compresi i bambini) con ridotte capacità fisiche, sensoriali o mentali, o da persone prive di esperienza o conoscenza, a meno che non siano supervisionati o istruiti sull'uso di questo dispositivo da una persona responsabile della loro sicurezza. I bambini devono essere sempre sorvegliati da un adulto durante l'uso. Non adatto a bambini di età inferiore a 3 anni.

Conservare questo manuale per riferimento futuro o la condivisione di prodotto con attenzione. Fate lo stesso con gli accessori originali per questo prodotto. In caso di garanzia, si prega di contattare il rivenditore o il negozio dove è stato acquistato il prodotto.

Congratulazioni per l'acquisto del prodotto. Condividi la tua esperienza e opinione su uno dei noti portali internet.

Indice

Avvertenze	3	Tracker ID.....	11
Istruzioni di Sicurezza	3	Rete.....	11
Caratteristiche	4	Informazioni su.....	12
Panoramica del prodotto	4	Tools	12
Specifiche tecniche	4	Calcolatrice	12
Contenuto della confezione.....	5	Cronometro	13
Specifiche della scheda SIM	5	Timer	13
Preparare la scheda SIM	5	Temperatura.....	13
Installare la scheda SIM	6	Valori vitali.....	13
Funzione dei pulsanti	6	4G LocaFind App.....	15
Pulsante SOS	6	Tracker (Home page).....	15
Tasto di accensione / invio.....	6	Chat	15
Ricarica	6	Messaggi	16
Scaricare l'App 4G Locafind	7	Io (impostazioni dell'account)	17
Procedura di attivazione	7	Informazioni sul bambino	
Cura e manutenzione	7	(Tracker)	18
4G Kids-Watch Menu	8	Elenco tracker.....	19
Chat	8	Posizione	19
Contacts.....	8	Chiamate	19
Videocall	8	Accesso	20
Video.....	9	Di più.....	20
Camera	9	Mappa.....	22
Photos.....	9	Posizione	23
Fitness	9	Valori vitali.....	24
Setting.....	10	Passi (Fitness)	24
Generali.....	10	Frequenza cardiaca	25
Suoneria.....	10	Pressione arteriosa	25
Display	10	Temperatura corporea.....	26
Quadrante dell'orologio	11	Ossigeno nel sangue	26
Menu	11	Dichiarazione di conformità	27
		Supporto.....	27
		Smaltimento	28

Avvertenze

- Tenere il materiale di imballaggio fuori dalla portata dai bambini. Non fa parte del prodotto.
- Pericolo di ustioni a causa dell'acido della batteria! La batteria può essere letale se ingerita. In caso di contatto con l'acido della batteria, sciacquare l'area interessata con acqua pulita e consultare immediatamente un medico!
- Tenere il prodotto lontano da acqua, umidità e calore eccessivo.
- Non immergere mai il prodotto in acqua o altri liquidi.
- Le specifiche tecniche sono soggette a modifica senza preavviso.
- Non scaricare mai completamente la batteria, poiché ciò ne ridurrebbe la durata.
- Pulire regolarmente il nastro con acqua calda e acqua saponata. Questo aiuterà a prevenire lo scolorimento nel tempo.
- Se occorre riporre la batteria, si consiglia di conservarla con il 30% della sua capacità di carica. Proteggere dalla luce solare diretta. Temperatura di conservazione ideale: 10-20°C.
- Tenere il prodotto fuori dalla portata dei bambini.

Istruzioni di Sicurezza

- La conversione o la modifica del prodotto compromette la sicurezza del prodotto.
- Tutte le modifiche e le riparazioni del dispositivo o degli accessori devono essere realizzate esclusivamente dal fabbricante o da persone espressamente autorizzate dal fabbricante.
- Non è consentito aprire o eseguire autonomamente eventuali riparazioni sul prodotto! Maneggiare il dispositivo con cura. Il prodotto può subire danni dovuti a urti, colpi o persino se cade da una bassa altezza.
- Non riscaldare la batteria oltre i 60°C, non farla cadere e non gettarla nel fuoco. Vi è il rischio di esplosione/incendio!
- Evitare di cortocircuitare i terminali della batteria.
- Non sottoporre la batteria a sollecitazione meccanica. Assicurarsi che la batteria non sia caduta, ammaccata, curvata, deformata, o smontata. In caso di surriscaldamento della batteria, interrompere immediatamente la procedura di ricarica. Una batteria che si surriscalda o si deforma durante il processo di caricamento è difettosa e non deve essere più usata.

Caratteristiche

- Chiamate voce e video
- Impostazioni localizzazione GPS e zona di sicurezza
- Pulsante SOS
- Restare sempre in contatto con il proprio figlio
- App gratuita LocaFind 4G per la configurazione, le chiamate e la localizzazione
- Funzione foto con filtri divertenti
- Realizzare video di avventure
- Contapassi
- Misurazione della frequenza cardiaca, della pressione sanguigna, dell'ossigenazione e della temperatura

Panoramica del prodotto

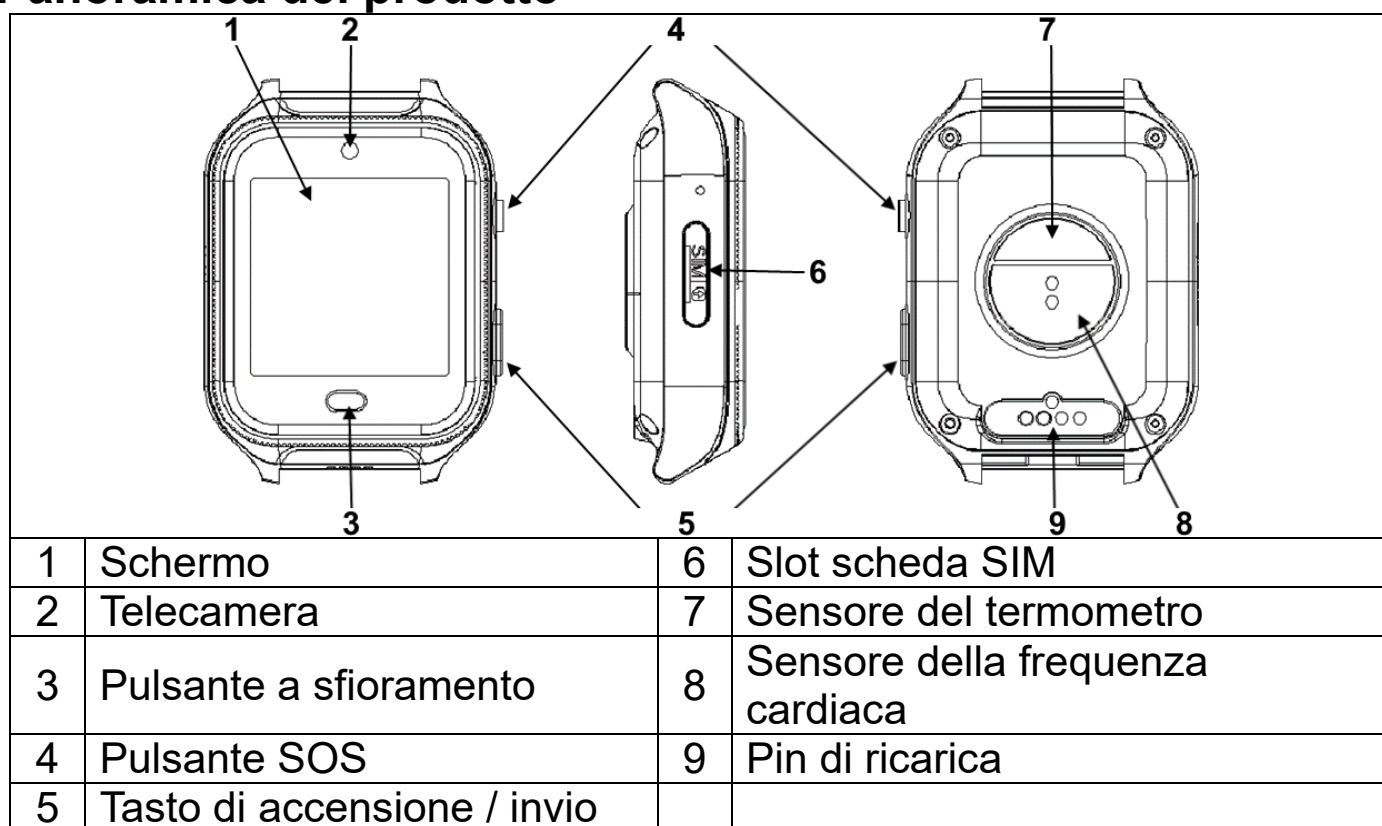

Specifiche tecniche

- Display touch a colori da 1.54" (3,9cm) con 240x240 pixel
- Memoria: 512MB RAM, 4GB ROM
- Batteria da 750mAh, autonomia fino a 1,5 giorni, 3 giorni in standby
- Supporto 4G e 3G
- WLAN 2.4GHz
- Lunghezza del braccialetto:22.6cm; Circonferenza del braccialetto: 10-16cm

- Peso e dimensioni: 58g / (L)57 x (W)42 x (H)17.5mm

Contenuto della confezione

Controllare il contenuto della confezione:

	<p>4G Kids Watch User Manual</p>	
<p>Orologio per bambini 4G</p>	<p>Breve manuale d'istruzioni</p>	<p>Cavo di ricarica</p>

NOTA: Utilizzare accessori originali Technaxx.

ATTENZIONE: Pericolo di esplosione se la batteria viene sostituita da un tipo non idoneo. Non rimuovere o tentare di rimuovere la batteria per cui non è prevista la possibilità di sostituzione da parte dell'utente. In caso di problemi con la batteria, contattare l'assistenza clienti.

Specifiche della scheda SIM

Importante: assicurarsi che il contratto/la carta prepagata in uso supporti gli smartwatch e che l'operatore di rete consenta la connessione alla rete mobile.

Info: Alcuni operatori di rete escludono dispositivi come gli smartwatch dall'uso della rete mobile mediante una schermatura IMEI.

Preparare la scheda SIM

IMPORTANTE: È necessario rimuovere il codice PIN dalla scheda SIM prima dell'uso.

L'orologio per bambini 4G è compatibile con le schede nano-SIM della maggior parte dei principali gestori di telefonia mobile nell'Unione Europea. Affinché l'orologio funzioni correttamente, si consiglia un minimo di 500MB di dati al mese.

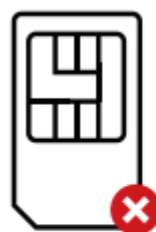

Mini
SIM



Micro
SIM



Nano
SIM

Installare la scheda SIM

- (1) Con i contatti dorati della scheda nano SIM rivolti verso l'alto, posizionare la scheda nel vassoio di supporto della SIM.
- (2) Assicurarsi che il vassoio sia rivolto verso l'alto in modo che la scheda non cada.
- (3) Far scorrere gradualmente il vassoio nello slot fino in fondo.

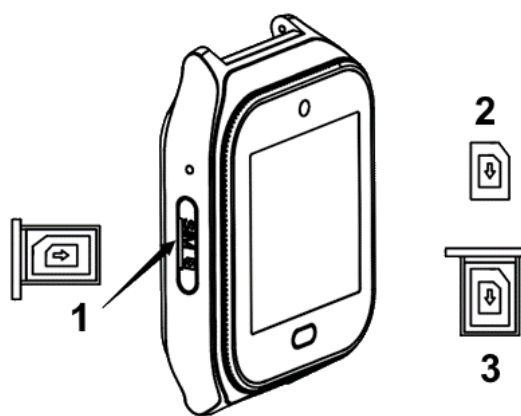

1	Slot SIM	2	Nano SIM	3	Vassoio di supporto della SIM
---	----------	---	----------	---	-------------------------------

Funzione dei pulsanti

Pulsante SOS

- (1) Tenere premuto per 5 secondi per avviare SOS.

Tasto di accensione / invio

- (1) Tenere premuto per 4 secondi per accenderlo o spegnerlo.

Nota: Lo spegnimento è possibile solo quando la scheda SIM non è inserita o riconosciuta. Altrimenti l'orologio si riavvia.

- (2) Premere brevemente per tornare indietro.

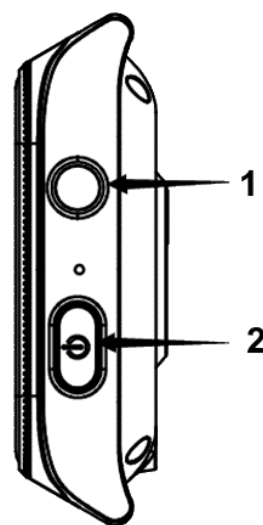

1	Pulsante SOS	2	Tasto di accensione / invio
---	--------------	---	-----------------------------

Ricarica

Questo dispositivo ha una batteria ricaricabile. Essa deve essere completamente carica prima del primo utilizzo.

NOTA: Caricare la batteria del dispositivo ogni 2-3 mesi se non viene utilizzato!

- (1) Utilizzare solo cavi di ricarica magnetici autorizzati da Technaxx.
- (2) Collegare il caricatore magnetico come mostrato a destra.
- (3) Caricare l'orologio per più di 15 minuti dallo spegnimento completo prima dell'uso. Utilizzare una tensione di uscita di 5V e una corrente superiore a 500mA.

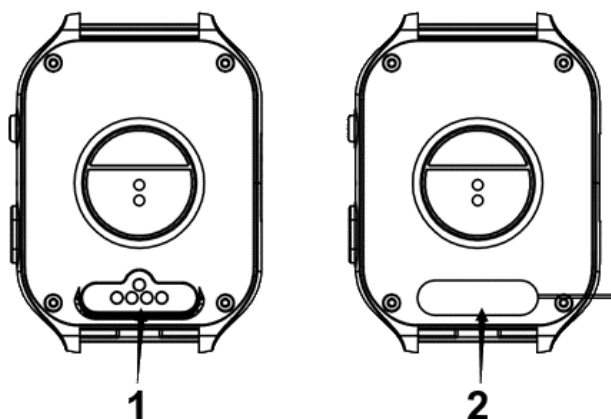

1	Porta di ricarica	2	Collegare il cavo di ricarica
---	-------------------	---	-------------------------------

Scaricare l'App 4G Locafind

L'App 4G LocaFind è disponibile negli app store di Apple e Google. Cercare l'App "4G LocaFind".

Procedura di attivazione

(1) Assicurarsi che la SIM sia attiva con una quantità sufficiente per chiamate vocali e dati.

(2) Se necessario, caricare l'orologio.

(3) Aprire l'App 4G LocaFind e registrarsi se è la prima volta.

(4) Andare su "Me[io]", premere l'icona del robot e aggiungere il proprio numero di cellulare.

(5) Scansionare il codice QR dell'orologio con l'app. Disponibile in:

→Settings[Impostazioni] (tocca 3 volte per aprire) → Tracker ID[ID del tracciatore]

(6) Selezionare il proprio rapporto di parentela con il bambino.

(7) Fornire le informazioni sul profilo del proprio figlio e il numero di telefono dell'orologio (Mobile No. of Tracker).

(8) Una volta connesso correttamente, l'orologio potrebbe impiegare alcuni minuti per sincronizzarsi completamente con l'app.

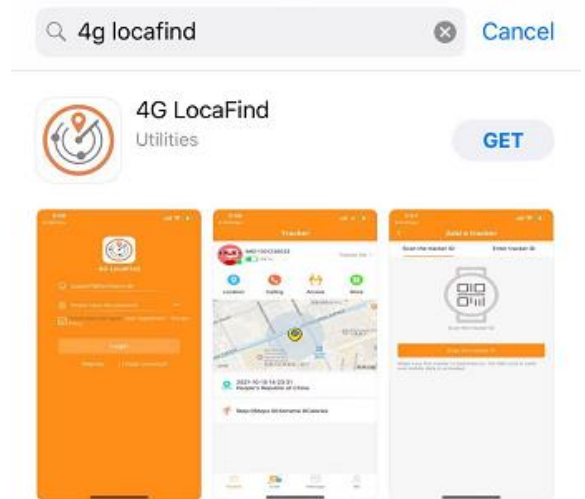

NOTA: Le prestazioni del servizio possono variare in base alla copertura della rete mobile.

Cura e manutenzione

Pulire il dispositivo solo con un panno asciutto o leggermente umido e privo di lanugine.

Non utilizzare detergenti abrasivi per pulire il dispositivo.

Poiché questo dispositivo è un prodotto elettronico, evitare i seguenti comportamenti per non danneggiare il prodotto:

- Utilizzo del dispositivo a temperature estremamente alte o basse.
- Conservazione e utilizzo in ambienti umidi.
- Utilizzo in caso di pioggia o in acqua.

4G Kids-Watch Menu

Funzioni e impostazioni dell'orologio spiegate brevemente. Il display touch (1) viene utilizzato principalmente per navigare nel menu. Per uscire da una funzione o da un'impostazione, o per tornare a un'impostazione precedente, premere il pulsante touch (3) o il pulsante di accensione/ritorno (5).

Per visualizzare la potenza del segnale della rete cellulare e il livello attuale della batteria dell'orologio, trascinare/scorrere lo schermo verso il basso dalla parte superiore del display. Da qui è possibile accedere rapidamente anche a volume, impostazioni, luminosità dello schermo, fitness e strumento di pulizia.

Chat



La chat è una chat di gruppo. Tutti coloro che hanno accesso all'orologio tramite l'app 4G LocaFind possono utilizzarla.

Nella chat è possibile inviare messaggi vocali e foto. Tenendo premuto il microfono sul display, è possibile creare messaggi vocali della durata massima di 15 secondi. Premendo l'icona in basso a destra, vengono visualizzate le foto scattate. Selezionare una foto per inviarla. Se non sono state scattate foto con la fotocamera, non viene visualizzata alcuna foto.

Contacts



Mostra i contatti inseriti tramite l'applicazione 4G LocaFind in Rubrica. Dopo il primo avvio, non è ancora stato memorizzato alcun contatto. Pertanto, qui viene visualizzato il testo "Aggiungi contatti tramite rubrica nell'app".

I contatti depositati vengono chiamati tramite la rete mobile come chiamata vocale e vengono addebitati eventuali costi, a seconda delle opzioni tariffarie selezionate della scheda SIM inserita nell'orologio.

Videocall



Mostra le persone che hanno accesso all'orologio tramite l'app 4G LocaFind, nonché gli amici che hanno anch'essi un orologio e sono stati collegati.

Tutte le persone elencate possono essere contattate tramite videochiamata. Per avviare la videochiamata, è sufficiente premere sul nome dell'interlocutore desiderato.

Per le videochiamate è necessario un piano dati (consigliato: 300-500MB).

Video



Con la funzione Video è possibile registrare piccoli e semplici video. Questi vengono salvati sull'orologio.

Info: Tuttavia, I video possono essere riprodotti solo sull'orologio. Non è possibile esportarli.

Camera



Con la funzione Fotocamera, è possibile scattare foto con o senza filtri. Per cambiare I filtri, premere I tasti freccia sul display. È possibile scattare una foto premendo il pulsante di scatto in basso a sinistra. Per accedere alle foto scattate, premere l'icona in basso a destra.

Photos



Alla voce Foto si trovano tutte le foto scattate e i video. Scorrere la panoramica per visualizzare le foto/i video. Premendo su una foto, questa viene ingrandita. Sul bordo superiore destro compare un cestino, con il quale è possibile eliminare la foto/video.

Nella panoramica, è possibile selezionare le foto/video premendo Seleziona. Le foto/video selezionati vengono contrassegnati da un segno di spunta verde. Premendo il cestino in alto a destra, tutte le foto/video selezionati vengono eliminati.

Fitness



Qui vengono visualizzati i passi coperti. Dopo il primo avvio, non viene ancora visualizzato alcun passaggio. Pertanto, viene visualizzato il testo "Apri i passi nell'app". Per attivare la funzione, aprire l'app 4G LocaFind e selezionare l'impostazione del contapassi alla voce Altro e attivarla.

Setting



Per aprire le impostazioni, premere il display 3 volte in successione. Ora sono disponibili le seguenti impostazioni: Generali, Suono, Display, Composizione, Menu, Tracker ID, Rete e Informazioni su.

Generali

- Qui è possibile "*Impostare data e ora*" manualmente. Tuttavia, questa operazione è necessaria solo in casi eccezionali. La data e l'ora attuali vengono sincronizzate tramite la connessione Internet esistente.
- Se si desidera cambiare la "*Lingua*" è possibile farlo qui. Scegliere tra le lingue: Cestina, Dansk, Deutsch, English, Espanol, Francais, Italiano, Nederlands, Norsk bokmal, Polski, Portugues, Suomi, Svenska, Russo e Ucraino.
- Inoltre "*Consenti chiamate esterne*" consente di specificare se le chiamate non salvate dall'utente nella rubrica dell'applicazione 4G LocaFind possono essere accettate dall'orologio. Per impostazione predefinita, l'impostazione è impostata su No. Ciò significa che non è possibile chiamare l'orologio se il numero di telefono non è memorizzato nell'orologio.
- Riavviare l'orologio o resettare l'orologio tramite l'impostazione "*Riavvia e resetta*".

Suoneria

- Personalizzare la "*Suoneria*" per le chiamate vocali e le videochiamate in base alle proprie preferenze.
- Regolare il "*Volume*" per le chiamate, I media e la suoneria.
- Personalizzare il tipo di notifica, con suoneria e vibrazione, solo suoneria o solo vibrazione, in "*Suoneria, vibrazione*".

Display

- In "*Regola luminosità*", modificare l'intensità dell'illuminazione del display.
- In "*Spegnimento automatico dello schermo*", selezionare l'intervallo di 15s, 30s o 1min dopo il quale il display si spegne automaticamente quando non viene utilizzato.

- Attivare il “*Blocco del display*” e memorizzare il codice di 4 cifre che solo tu puoi utilizzare per sbloccare l’orologio. **Suggerimento:** non dimenticarlo!

Quadrante dell’orologio

- In “*Sostituisci quadrante*” è possibile selezionare uno dei quadranti preinstallati per visualizzare l’ora.
- È possibile visualizzare le foto catturate come quadrante dell’orologio tramite “*Quadrante personalizzato*”.

Menu

- Scegliete tra Standard, Ruota o Zoom out per adattare l’”*Effetto scorrimento*” alle vostre esigenze. L’effetto di scorrimento si verifica quando si passa da una funzione all’altra (icone).
- In “*Menu mode*” è possibile modificare il numero di funzioni (icone) visualizzate per pagina. È possibile visualizzare le funzioni (icone) in Quattro icone, Icona singola o Nove icone per pagina nel menu.
- Tramite “*Swap motif*” è possibile regolare lo sfondo nel menu. A tal fine, selezionare uno degli sfondi preinstallati.

Tracker ID

- È necessario il “*Tracker ID*” per collegare l’orologio all’app 4G LocaFind. Scansionare il codice QR con l’app 4G LocaFind. Il codice QR contiene solo il Tracker ID. L’ID tracker viene utilizzato per registrare l’orologio con il server.
- Scansionare il codice QR sotto “*Download App*” per scaricare l’applicazione 4G LocaFind dall’Appstore corrispondente (Android/iOS).

Rete

- Collegare l’orologio a router “*WLAN*” noti per risparmiare energia e migliorare la posizione.
- “*APN*” viene selezionato automaticamente dalla carta SIM inserita. Se ci sono ancora problemi di ricezione mobile, è possibile regolare qui l’APN del proprio provider.
- Se è necessario all’estero, attivare o disattivare il “*Roaming dati*”.
- L’opzione “*Dati mobili*” deve essere sempre attivata, perché tutti i dati vengono trasmessi attraverso di essa. Senza dati mobili, non c’è comunicazione tra l’app watch-server.

Informazioni su

- Lo "*cleaning tool*" tool di pulizia può essere utilizzato per cancellare la memoria temporanea e la cache dell'orologio. Se l'orologio sembra più lento del solito o si blocca durante l'esecuzione, utilizzare tali funzioni. In questo modo non verranno cancellate foto/video.
- L'orologio dispone di una "*memoria*" interna non espandibile. È possibile verificarne l'allocazione qui.
- Alla voce "*Aggiornamento del sistema*" è possibile vedere la versione del firmware attualmente installata. Se è necessario un aggiornamento del sistema, questo viene eseguito qui.
- Il codice QR visualizzato contiene l'IMEI del dispositivo. Anche questo viene visualizzato per intero.
- Qui si trova l'"*indirizzo MAC*" dell'orologio, che può essere visto nelle reti WLAN o è necessario per le impostazioni del router.

Tools



Sotto la voce strumenti si trovano le funzioni amici, promemoria di movimento, calcolatrice, cronometro e timer.

Amici

Per aggiungere amici, è necessario almeno un altro 4G Kids-Watch di Technaxx. È possibile aggiungere un massimo di 4 amici. Il prerequisito è una carta SIM inserita con una tariffa dati prenotata. Per effettuare l'aggiunta, i due orologi devono trovarsi a una distanza massima di 20 cm l'uno dall'altro. Scuotere entrambi gli orologi contemporaneamente. La vibrazione indica che la ricerca dell'amico è iniziata. La ricerca è riuscita quando viene visualizzato l'ID del tracker e l'icona dell'orologio è passata da bianca e nera a colorata. Gli amici possono ora scambiarsi messaggi vocali o videochiamate.

Promemoria per l'esercizio

Impostate un promemoria per l'esercizio fisico. In questo modo ci si ricorda di muoversi regolarmente.

Calcolatrice

Una semplice calcolatrice con le 4 operazioni aritmetiche di base.

Cronometro

Semplice cronometro con visualizzazione di secondi, minuti e ore.

Info: Il cronometro deve rimanere aperto e non può continuare a funzionare in background. Se si torna indietro premendo il pulsante touch (3) o il pulsante di accensione/ritorno (5), il cronometro viene resettato. Quando il cronometro è in funzione, il display non si spegne automaticamente.

Timer

Il timer si imposta scorrendo le ore, I minuti e I secondi. Premere Avvio per iniziare.

Info: Il timer continua a funzionare in background e anche quando il display è spento.

Temperatura



Misura la temperatura corporea e la temperatura della pelle.

- La misurazione della temperatura corporea può essere avviata solo quando l'orologio è indossato al polso. Se l'orologio non è indossato al polso, sul display viene visualizzato il messaggio "Put on watch". Se sul display appare "Wear tracker for 5 minutes", è possibile avviare la misurazione. Più a lungo si indossa l'orologio al polso, più precisa sarà la temperatura, poiché il sensore deve prima adattarsi alla temperatura della pelle.
- La misurazione della temperatura cutanea può essere avviata in qualsiasi momento.
- La cronologia evidenzia le ultime temperature corporee misurate.

Info: La temperatura corporea visualizzata è un valore calcolato in base alla temperatura della pelle, serve solo come valore di riferimento e può differire dal valore effettivo.

Valori vitali



Misura la pressione sanguigna, la frequenza cardiaca (polso) e l'ossigeno nel sangue.

La misurazione può essere avviata solo se l'orologio è collegato al polso. Se l'orologio non è collegato al polso, sul display viene visualizzato il messaggio "Indossare l'orologio" nel pulsante. Non appena è possibile eseguire una

misurazione, il pulsante visualizza “Avvia misurazione”. Premere il pulsante e attendere il completamento della misurazione.

Info: I valori misurati servono solo come valore di riferimento e possono differire dai valori reali.

4G LocaFind App

Funzioni e impostazioni dell'app spiegate brevemente.

Tracker (Home page)

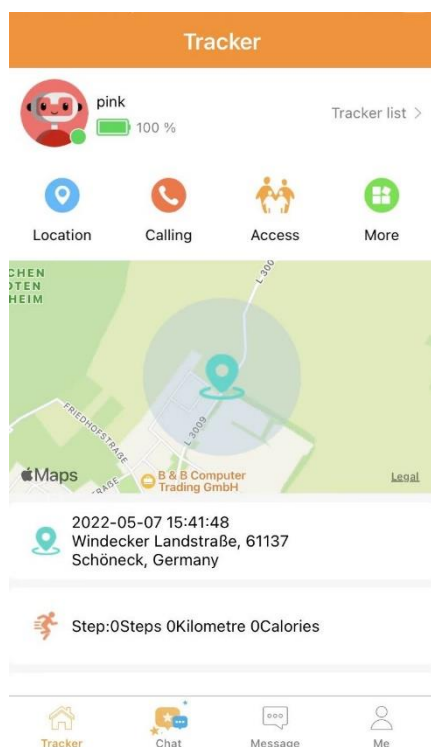

La pagina iniziale mostra le informazioni sul tracker/orologio selezionato. Da qui è possibile effettuare le impostazioni dell'orologio ed eseguire le interazioni con l'orologio.

Chat, localizzazione (zona di sicurezza, riproduzione), chiamata (cellulare) e Altre videochiamate o chiamate vocali (Internet), nonché l'album fotografico. Inoltre, è possibile attivare gli intervalli per la misurazione della frequenza cardiaca, della pressione sanguigna, dell'ossigeno nel sangue e della temperatura corporea. Alla voce Altro è possibile attivare anche il tracking automatico e il contapassi.

Chat

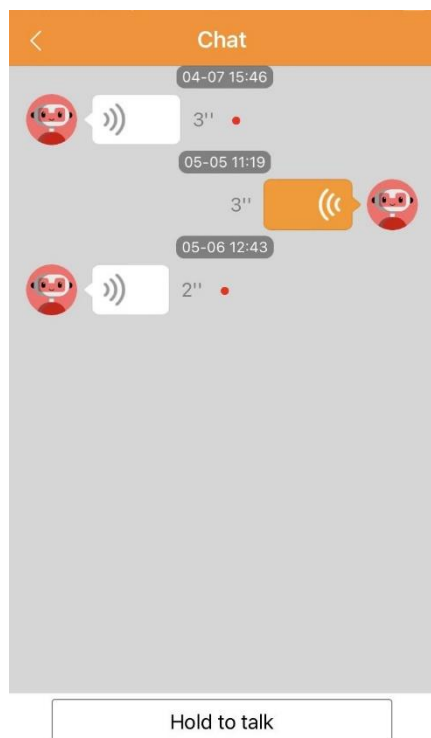

La funzione di chat è una chat di gruppo. Per comunicare utilizza solo messaggi vocali. È anche possibile inviare foto alla chat dall'orologio. Tutte le persone a cui è stato dato accesso all'orologio utilizzano tale chat.

Info: Non esistono chat individuali.

Per inviare un messaggio vocale, tenere premuto il pulsante “Hold to speak” mentre si registra messaggio vocale. La durata massima è di 10 secondi. Il messaggio vocale può essere annullato scorrendo verso l'alto durante la registrazione.

Messagi

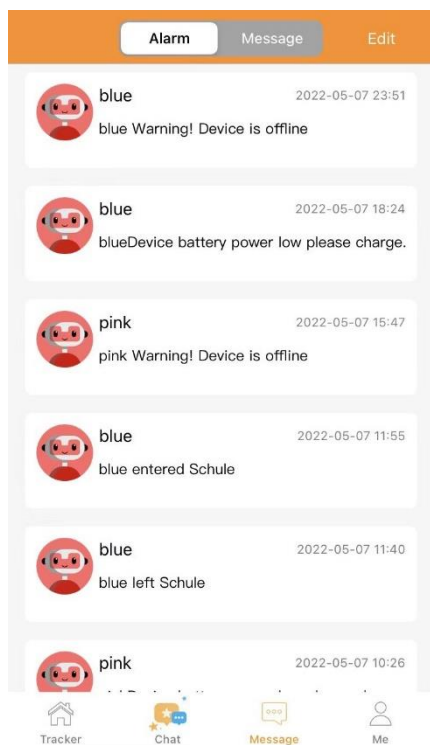

La voce Messaggio è suddivisa in Allarme e Messaggio.

- Allarme: Alla voce Allarme si trovano le notifiche che si possono ricevere anche come notifiche push.
 - Entrata/uscita dalla zona di sicurezza
 - Il dispositivo deve essere ricaricato perché la batteria è scarica.
 - Il dispositivo è offline. O perché non ha ricezione o perché è stato spento.
 - I segni vitali sono anormali. Quando si riceve una notifica di questo tipo, si raccomanda di controllare il valore nella panoramica e di contattare il bambino, in caso di necessità.

Messaggio: Alla voce Messaggio vengono visualizzate le richieste di accesso all'orologio da parte di altre persone in qualità di amministratore. Confermare le richieste per consentire alla persona di accedere all'orologio.

Info: Assicurarsi che la persona corrispondente abbia davvero accesso!

Io (impostazioni dell'account)

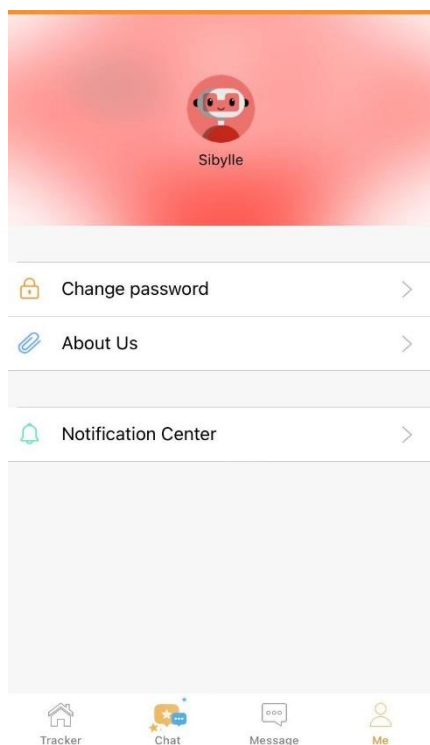

Sotto la voce Io troverai i dati del tuo account

- **Profilo:** Cliccando sull'immagine del profilo (robot). Si aprirà una nuova pagina.
 - **Immagine del profilo:** Modificare l'immagine del profilo.
 - **Nome utente:** inserire nome utente. Questo verrà visualizzato sull'orologio.
 - **E-mail:** Visualizza l'indirizzo e-mail con il quale è stato registrato.
 - **Numero di cellulare:** Inserire il numero di cellulare dello smartphone.
 - **Elimina account:** Il tuo account sarà eliminato irrevocabilmente dopo la conferma.
 - **Logout:** L'account corrente verrà disconnesso dopo la conferma.
- **Cambio password:** Per cambiare la password, inserire la password attuale sotto la voce vecchia password e poi assegnarne una nuova. La nuova password deve essere ripetuta nella terza riga per la conferma.
- **Informazioni su:** versione dell'app, indirizzo, condizioni d'uso e informativa sulla privacy.
- **Centro messaggi:** Modifica delle impostazioni delle notifiche push in arrivo.

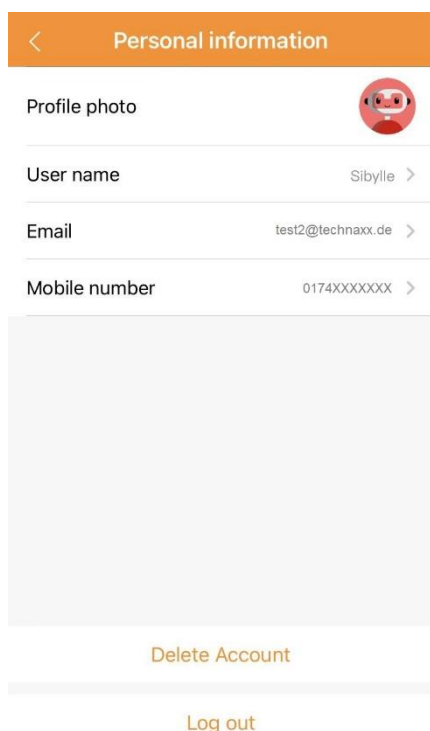

Informazioni sul bambino (Tracker)

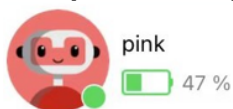

Inserimento dei dati del tracker/bambino. Per aggiornare, modificare o aggiungere dati, cliccare sull'immagine del profilo (robot).

Name	pink >
Mobile number of the tracker	0174XXXXXXX >
Gender	Female >
Height (cm)	57 >
Weight	30.0 >
Blood type	>
Birthday	>
Grade	>
School	>
Home address	>

- Nome: Selezionabile liberamente, deve essere specificato per distinguere i diversi tracker.
- Numero di cellulare del tracker: inserire il numero di cellulare della carta SIM inserita nell'orologio. È importante per poter comunicare con l'orologio tramite l'app.

- Informazioni come l'altezza e il peso forniscono valori più precisi per i passi e i segni vitali.

Le altre informazioni non sono generalmente necessarie. Tuttavia, possono essere visualizzate da chiunque abbia accesso all'orologio.

Info: Le informazioni possono essere modificate e regolate solo dall'amministratore.

Elenco tracker

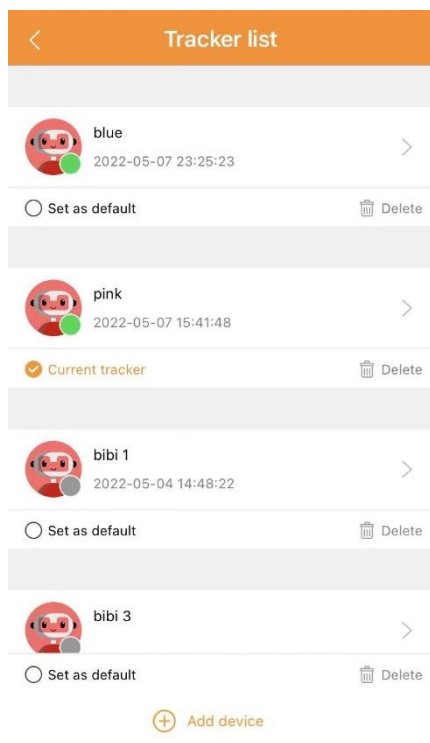

Nell'elenco dei tracker sono presenti tutti i tracker/orologi che avete aggiunto al vostro account 4G LocaFind. Panoramica:

- Viene visualizzato lo stato online/offline dell'orologio. Verde = online; grigio = offline
 - Imposta tracker predefinito/attuale: mostra quale orologio viene visualizzato nella pagina iniziale. Premendo sul nome si apre la pagina iniziale dell'orologio
 - Elimina: Se si è l'amministratore, si può scegliere di "Eliminare solo se stessi". Il ruolo di amministratore verrà trasferito alla persona successiva. Oppure si può scegliere "Elimina tutti i contatti". In questo modo verranno eliminate tutte le persone che hanno accesso all'orologio.
- Aggiungere "+": Aggiungere altri orologi/tracker. Scansionando il codice QR (ID tracker). Quindi seguire le istruzioni dell'app.

Posizione



Cliccando su Posizione per recuperare manualmente la posizione attuale dell'orologio. La posizione sulla mappa si aggiorna automaticamente.

Info: La posizione può essere recuperata solo se l'orologio dispone di una ricezione tramite dati mobili. Ciò è necessario per la trasmissione della posizione.

Chiamate



Cliccare su Chiama per avviare una chiamata vocale tramite la rete mobile con l'orologio.

Info: Per accettare la chiamata, l'orologio deve ricevere la rete cellulare.

Se la chiamata non riesce, controllare se il numero di telefono dello smartphone è memorizzato nell'app 4G LocaFind alla voce Altro/Rubrica.

Accesso



Gestire le persone che hanno accesso all'orologio.

Solo l'amministratore può eliminare i membri, cambiare la relazione o dare i diritti di amministratore a un'altra persona.

Info: Solo una persona può essere amministratore!

Di più

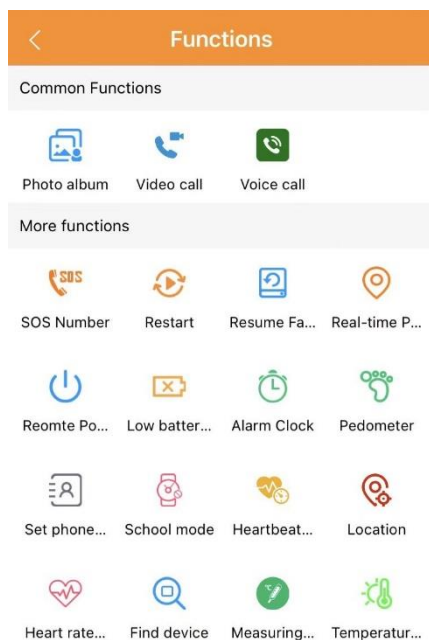

Alla voce Altro si trovano “Funzioni generali” e “Altre funzioni”. Premendo Esegui, le impostazioni vengono salvate e trasferite/sincronizzate all'orologio.

Info: Le impostazioni in “Altre funzioni” possono essere effettuate solo dall'amministratore dell'orologio!

Funzioni generali

- Album fotografico: Qui si trovano le foto inviate dall'orologio all'app.
- Videochiamata: Avviare una videochiamata all'orologio. L'operazione avviene tramite Internet.
- Chiamata vocale: Avviare una chiamata vocale all'orologio. Questa operazione viene eseguita via Internet.

Altre funzioni

- Numero di emergenza (SOS): Memorizzare fino a 3 numeri di telefono che verranno chiamati in successione dopo l'attivazione del pulsante SOS dell'orologio.
- Riavvio: Riavvia l'orologio a distanza.
- Impostazioni di fabbrica: Ripristino a distanza delle impostazioni di fabbrica dell'orologio.
- Localizzazione: Recupera manualmente la posizione attuale dell'orologio.
- Spegnimento: Spegnimento a distanza dell'orologio.

Importante: l'accensione dell'orologio può essere effettuata solo sull'orologio stesso e non più a distanza!

- Avviso batteria: Attivare l'avviso di batteria per ricevere notifiche push quando la batteria è scarica.
- Sveglia: Imposta fino a 5 sveglie diverse per il tuo bambino.
- Pedometro: Attivare il contapassi per far sì che l'orologio conti i passi compiuti dal bambino.

Rubrica: Aprire l'opzione per aggiungere i numeri di telefono che sono autorizzati a chiamare l'orologio tramite la rete mobile.

Info: I numeri di telefono non inseriti non possono chiamare l'orologio se "Consenti chiamate esterne" è disattivato (No) nell'orologio.

Modalità scuola: Non è possibile accedere all'orologio nell'intervallo di tempo memorizzato. Solo l'accesso all'ora e le chiamate SOS permessi durante la modalità scuola attivata. È possibile impostare fino a 10 intervalli di tempo.

Info: La funzione "Cerca inseguitore" durante la modalità scuola attivata fa solo illuminare il display. Le chiamate fanno suonare l'orologio, ma non quando l'orologio è impostato sulla vibrazione.

- Frequenza cardiaca: Impostare l'intervallo in cui vengono misurati automaticamente la frequenza cardiaca, la pressione sanguigna e l'ossigeno nel sangue. L'intervallo deve essere specificato in secondi. Voci sensibili: 30min = 1800s; 15min = 900s o 10min = 600s. La misurazione viene visualizzata in Tracker (pagina iniziale).
- Posizione: Attiva/disattiva la localizzazione automatica. Se la localizzazione automatica è attivata, ogni 15 minuti viene determinata

una posizione. La posizione viene visualizzata su Tracker (pagina iniziale).

- Cuore. Misurazione: Esegue una misurazione manuale della frequenza cardiaca, della pressione sanguigna e dell'ossigeno nel sangue. La misurazione viene visualizzata in Tracker (pagina iniziale).
- Ricerca del tracker: l'orologio inizierà a suonare dopo aver cliccato su Esegui. La suoneria dell'orologio può essere interrotta solo premendo il pulsante, pulsante a sfioramento (3) o il pulsante di accensione/ritorno (5) dell'orologio.
- Misurazione della temperatura: Esegue una misurazione manuale della temperatura corporea. La misurazione viene visualizzata sotto Tracker (pagina iniziale).
- Temperatura corporea: Impostare l'intervallo in cui la temperatura corporea deve essere misurata automaticamente. L'intervallo deve essere specificato in ore. Utile inserire: 1h. La misurazione viene visualizzata in Tracker (pagina iniziale).

Mappa

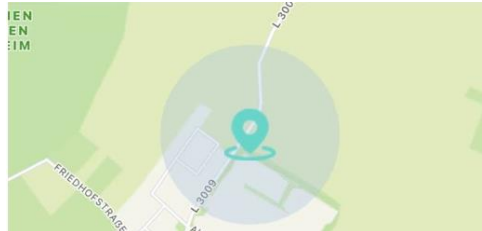
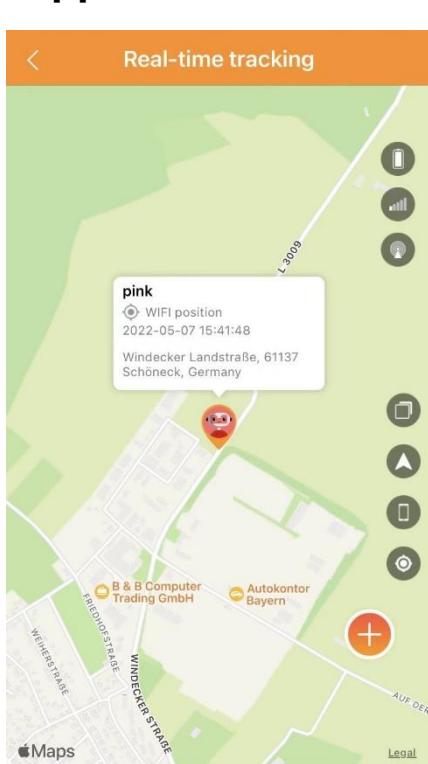

L'ultima posizione trasmessa viene visualizzata sulla mappa. Premendo sulla mappa si apre la localizzazione in tempo reale. I simboli, dall'alto in basso, sul lato destro dell'immagine hanno il seguente significato:

- Livello della batteria dell'orologio
- Potenza del segnale mobile dell'orologio
- Potenza del segnale di localizzazione dell'orologio
- Commutare la visualizzazione della mappa (vedi mappa; vedi satellite)
- (solo iOS) Passa alla visualizzazione in Apple Maps / Google Maps

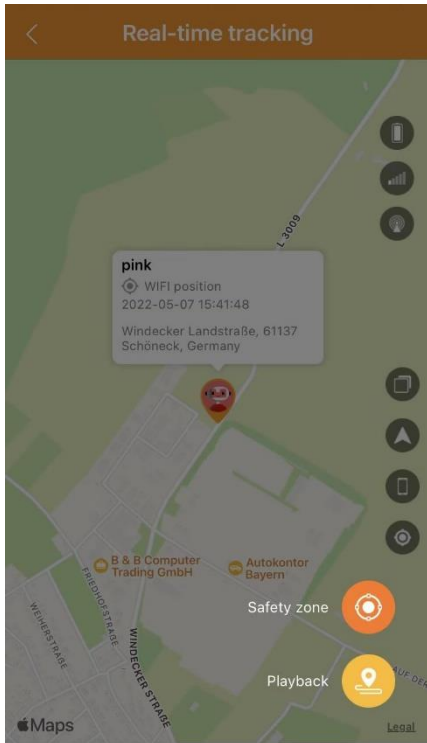

- (solo iOS) Visualizza/nascondi la posizione dello smartphone
- Impostare manualmente la posizione
- Utilizzare il "+" per impostare le zone di sicurezza e la riproduzione aperta.
- Creare zone di sicurezza, ad esempio per la casa o la scuola. Se il bambino entra nella zona di sicurezza memorizzata, riceverai la notifica push.

Quando si crea la zona di sicurezza, si assegna un nome e si sceglie se si desidera ricevere una notifica quando si esce, si entra o si esce ed entra. Con Esegui la zona di sicurezza verrà salvata.

Info: È possibile creare fino a 3 zone di sicurezza.

Suggerimento: Attivare la localizzazione automatica.

- La riproduzione mostra le posizioni determinate. Vengono visualizzate sia le posizioni manuali che quelle automatiche.

Posizione



Cliccando sulla posizione si apre la mappa.

Valori vitali

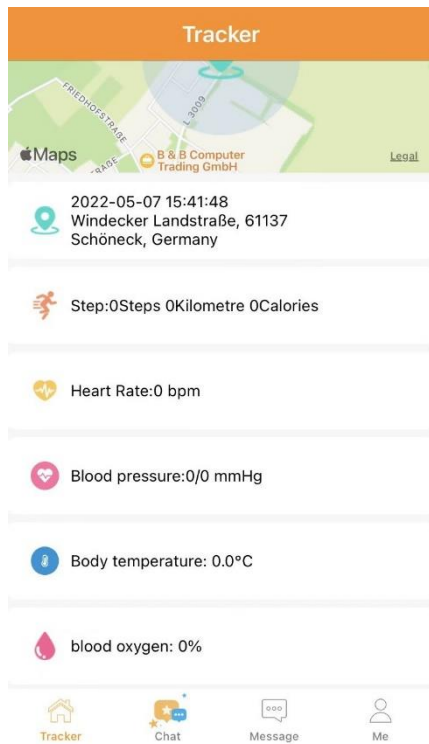

Nella pagina iniziale dell'orologio (Tracker), è possibile visualizzare i valori vitali trasmessi dell'orologio. In caso contrario, attivare le funzioni corrispondenti alla voce Altro.

- Passi = Contapassi
- Frequenza cardiaca manuale: Frequenza cardiaca
- Frequenza cardiaca automatica: Cuore. Misura
- Pressione sanguigna manuale: Frequenza cardiaca
- Pressione arteriosa automatica. Misura
- Temperatura corporea manuale: Temperatura corporea
- Temperatura corporea auto: Misura della temperatura
- Ossigeno nel sangue manuale: Frequenza cardiaca
- Ossigeno nel sangue auto. Misurazione

Passi (Fitness)

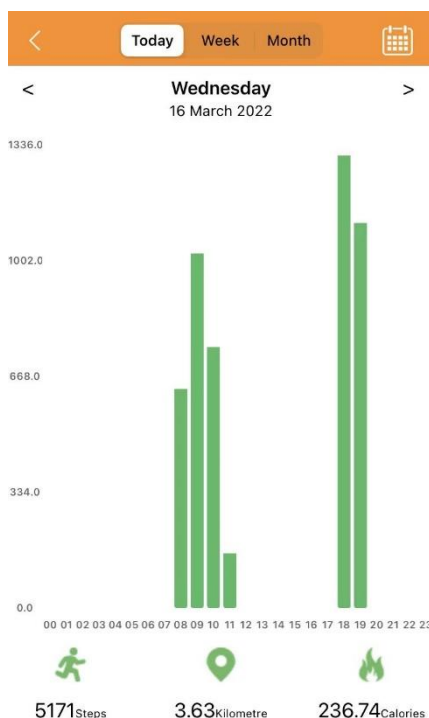

Cliccando su Passi nella pagina iniziale, si apre la visualizzazione a barre dei passi compiuti. Inoltre, vengono visualizzati i chilometri percorsi e le calorie bruciate.

Importante: I chilometri e le calorie sono solo valori calcolati e possono differire dal valore reale!

Il grafico può visualizzare i valori giornalieri, settimanali o mensili.

Frequenza cardiaca

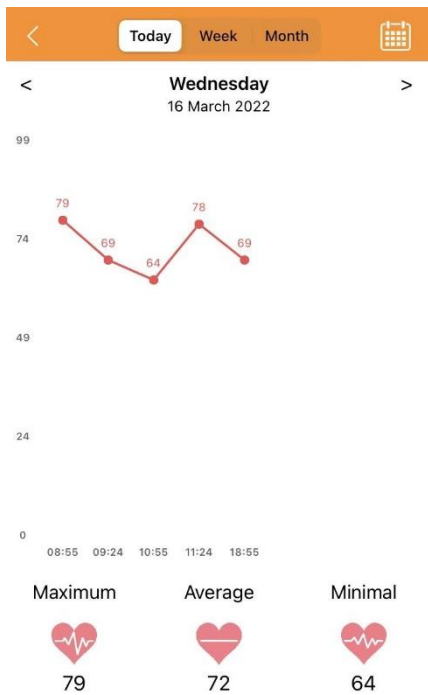

Frequenza cardiaca

Cliccando su Frequenza cardiaca nella pagina iniziale, si apre la visualizzazione della curva delle letture della frequenza cardiaca. Inoltre, vengono visualizzate la frequenza cardiaca massima, media e minima.

Importante: la frequenza cardiaca è solo un valore misurato e può differire dal valore reale! Serve solo come valore di riferimento.

La curva può rappresentare i valori giornalieri, settimanali o mensili.

Pressione arteriosa

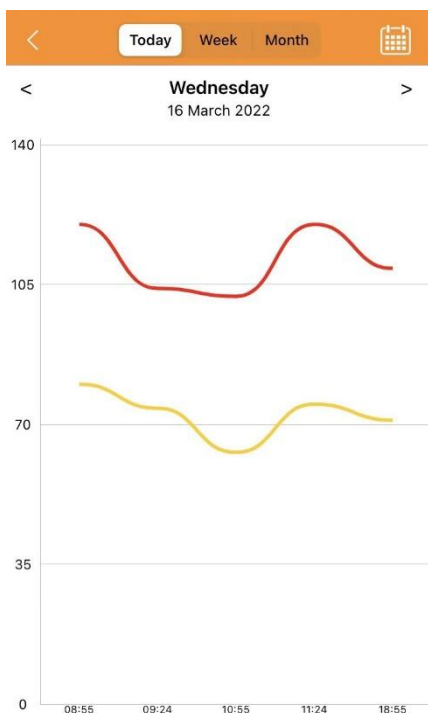

Cliccando su Pressione arteriosa nella pagina iniziale, si apre la visualizzazione della curva dei valori misurati della pressione arteriosa.

Importante: la pressione arteriosa è solo un valore misurato e può differire dal valore reale! Serve solo come valore di riferimento.

La curva può rappresentare i valori giornalieri, settimanali o mensili.

Temperatura corporea

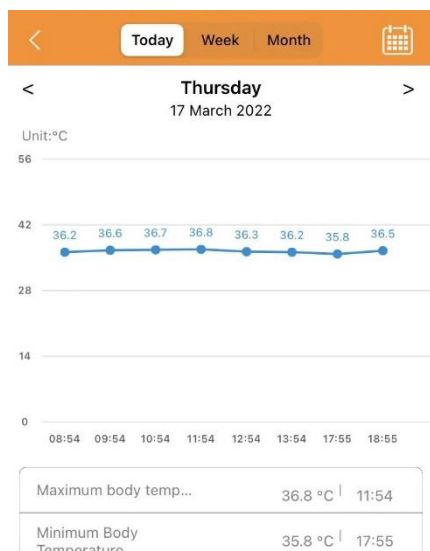

Cliccando su Temperatura corporea nella pagina iniziale, si apre la visualizzazione della curva sui valori misurati della temperatura corporea. Inoltre, vengono visualizzate la temperatura corporea massima e minima.

Importante: la temperatura corporea è solo un valore misurato e può differire dal valore reale! Serve solo come valore di riferimento.

La curva può visualizzare i valori giornalieri, settimanali o mensili.

Ossigeno nel sangue

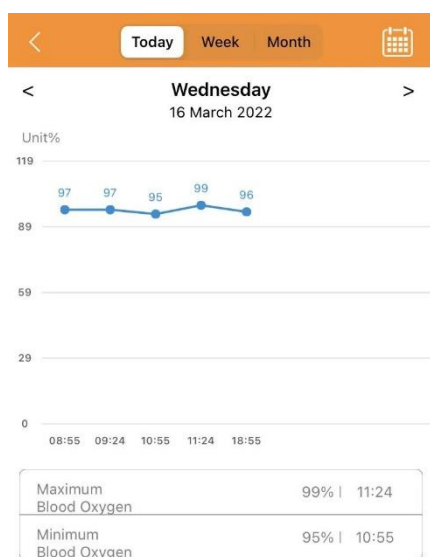

Cliccando su Ossigeno nel sangue nella pagina iniziale, si apre la visualizzazione della curva dei valori misurati dell'ossigeno nel sangue. Inoltre, vengono visualizzati il valore massimo e minimo dell'ossigeno nel sangue.

Importante: l'ossigeno del sangue è solo un valore misurato e può differire dal valore reale! Serve solo come valore di riferimento.

La curva può rappresentare i valori giornalieri, settimanali o mensili.

Dichiarazione di conformità



I prodotti contrassegnati da questo simbolo soddisfano tutte le normative comunitarie applicabili dello Spazio economico europeo.

Technaxx Deutschland GmbH & Co KG ha rilasciato una "Dichiarazione di conformità" in linea con le direttive vigenti e gli standard corrispondenti. Può essere consultata all'indirizzo www.technaxx.de/ (nella barra inferiore "Dichiarazione di conformità").

L'orologio per bambini 4G è conforme agli standard RF (Radio Frequencies) della CE, misurati a 0 mm e 10 mm di distanza dal corpo.

Frequenza	Potenza
GSM 3/5/8	32dBm(±2dBm)
WCDMA 1/5/8	22dBm(±2dBm)
LTE-FDD 1/3/5/7/8/20	22dBm(±2dBm)
LTE-TDD 40	22dBm(±2dBm)
2.4 b/g/n	20dBm(±2dBm)
Temperatura d'esercizio	da -10°C a 45°C
Valore SAR più elevato	1.99W/kg

Supporto

Numero di telefono per supporto tecnico: 01805 012643 (14 centesimo/minuto da linea fissa tedesca e 42 centesimo/minuto da reti mobili). Email: support@technaxx.de

La hotline di supporto è disponibile dal lunedì al venerdì dalle 9:00 alle 13:00 e dalle 14:00 alle

Smaltimento



Smaltimento degli imballaggi. Smaltire l'imballaggio in base al tipo di materiale.

Smaltire carta e cartone con la carta. L'alluminio nella raccolta dei materiali riciclabili.



Smaltimento di vecchie apparecchiature (Valido nell'Unione Europea e in altri paesi europei con raccolta differenziata (raccolta di materiali riciclabili) Le vecchie apparecchiature non devono essere smaltite con i rifiuti domestici! Ogni consumatore è tenuto per legge a smaltire i vecchi dispositivi separatamente dai rifiuti domestici, ad es. presso un centro di raccolta nel proprio comune o distretto. Ciò garantisce che i vecchi dispositivi vengano adeguatamente riciclati e che si evitino effetti negativi sull'ambiente. Per questo motivo gli apparecchi elettrici sono contrassegnati dal simbolo qui rappresentato.



Le batterie e gli accumulatori non devono essere smaltiti con i rifiuti domestici! In qualità di consumatore, si è obbligati per legge a consegnare tutte le batterie e le batterie ricaricabili, che contengano o meno sostanze nocive*, presso un centro di raccolta nel proprio comune/città o un rivenditore, in modo che possano essere smaltite nel rispetto dell'ambiente.

È disponibile lo smaltimento scrupoloso.

* contrassegnato con: Cd = cadmio, Hg = mercurio, Pb = piombo. Restituire il prodotto al proprio centro di raccolta, con la batteria installata e scarica!

Made in China

Distribuito da:

Technaxx Deutschland GmbH & Co. KG

Konrad-Zuse-Ring 16-18,

61137 Schöneck, Germania

4G Kids-Watch