

# Technaxx® \* Instrukcja obsługi

## Mini Nature Wild Cam TX-117

Deklaracja zgodności dla tego urządzenia znajduje się pod poniższym linkiem internetowym: [www.technaxx.de/](http://www.technaxx.de/) (w pasku na dole "Konformitätserklärung"). Przed pierwszym użyciem urządzenia należy dokładnie przeczytać instrukcję obsługi.

Numer telefonu do wsparcia technicznego: 01805 012643 (14 centów/minuta z niemieckiego telefonu stacjonarnego i 42 centów/minuta z sieci komórkowych).

Email: [support@technaxx.de](mailto:support@technaxx.de)

Zachować instrukcję obsługi do wykorzystania w przyszłości lub udostępniania produktu ostrożnie. Zrób to samo z oryginalnych akcesoriów dla tego produktu. W przypadku gwarancji, należy skontaktować się ze sprzedawcą lub ze sklepem, w którym zakupiono ten produkt. **Gwarancja 2 lata**

***Korzystaj z urządzenia \* Podziel się swoimi doświadczeniami i opinią na jednego z znanych portali internetowych.***

### Spis treści

Cechy .....	1
Widok z kamery .....	2
Zasilanie .....	3
Wkładanie karty pamięci .....	3
Operacje podstawowe .....	3
Pliki pobrać do komputera (2 sposoby) .....	9
Specyfikacje techniczne .....	9

### Cechy

- Bezpieczeństwa kamera zasilany baterią do monitoringu wewnątrz i na zewnątrz pomieszczeń
- Idealna do nagrywania i obserwowania dzikiej przyrody i monitorowania domów
- Rozdzielczość wideo FullHD 1080p
- Ekran 1,9" TFT LCD (384x160)
- Czujnik obrazu 1/4" CMOS 2MP
- Funkcje wyboru: wideo, zdjęcie, wideo i zdjęcie
- Czujnika PIR (~15m) & dotrzeć IR (~18m) dla nocnych ujęć
- Czas uruchamiania 0,6 sekundy
- Wbudowany mikrofon & głośnik
- Karta MicroSD\*\* do 32GB (\*\*nie wliczone)
- Klasa ochrony IP56 (odporna na kurz & duże rozbryzgi wody)

## Widok z kamery

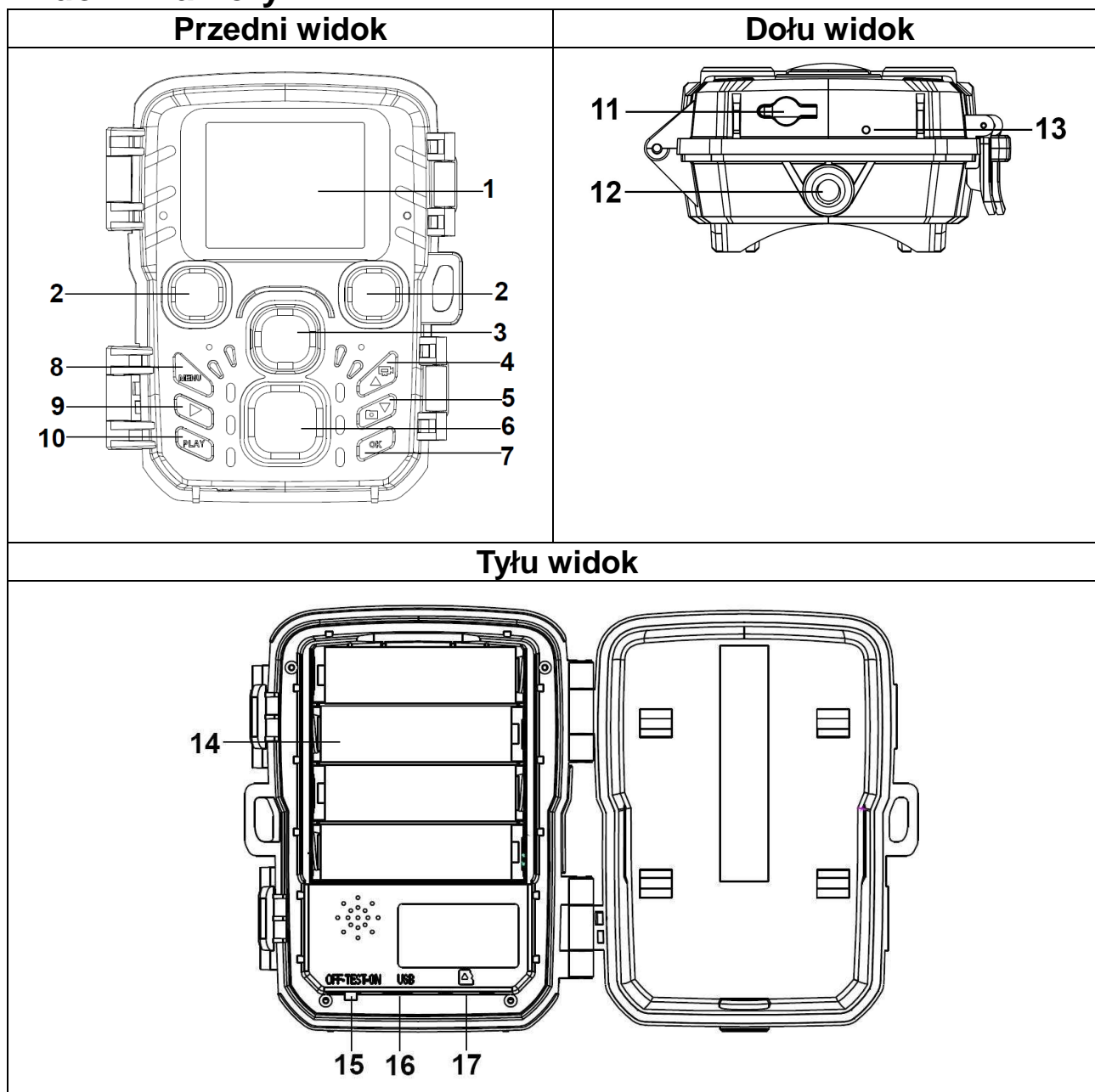

1	Ekran wyświetlacza	10	Przycisk odtwarzania
2	Diody podczerwieni	11	DC port adaptera
3	Obiektyw	12	Port statywu
4	Przycisk w górę / wideo	13	Mikrofon
5	Przycisk w dół / Przycisk uchwycenia		
6	Czujnik PIR (ruchu)	14	Komora baterii
7	Przycisk OK / nagraj	15	Przycisk- WŁ.-TEST- WYŁ.
8	Przycisk Menu	16	Złącze Mini USB
9	Przycisk w prawo	17	Gniazdo kart MicroSD

## Zasilanie

→ Przed użyciem należy zamontować 4x AA baterii\* (\*w dostawie) 1,5V wysokiej jakości, zwracając uwagę na zachowanie prawidłowej biegunowości.

→ Otworzyć obudowę kamery i wyjąć pokrywkę baterii.

→ Rozszerzone informacje dotyczące zasilania

● Urządzenie nie działa przy napięciu akumulatora poniżej 4V.

● Żywotność baterii przy domyślnej długości wideo 30 sekund będzie wynosić: 7,5 godziny w trybie dziennym lub 1,8 godziny w trybie nocnym & 900 wideo w trybie dziennym lub 200 wideo trybie nocnym.

## Wkładanie karty pamięci

● Kamera nie ma wbudowanej pamięci, dlatego należy włożyć sformatowaną (FAT32), kartę pamięci MicroSD\*\* (do 32GB, \*\*poza zestawem) do zapisywania plików. Sugerujemy użycie karty wysokiej klasy 6 lub wyższej.

**Uwaga:** Nie wolno wkładać karty pamięci MicroSD na siłę; patrz oznakowanie na kamerze. Karta MicroSD powinna mieć tę samą temperaturę co temperatura otoczenia. Kamera będzie zwierać w zależności od temperatury i wilgotności środowiska. Należy pamiętać o zabezpieczeniu kamery w przypadku jej zastosowania na wolnym powietrzu.

● W przypadku gdy pamięć karty MicroSD jest pełna, kamera automatycznie zakończy nagrywanie. Diody LED zgasną (gdy niekończące się wychwytywanie (Endless Capture) jest wyłączone).

● Delikatnie wcisnąć krawędź karty w celu spowodowania wyskoczenia karty MicroSD.

## Operacje podstawowe

### Włączanie i wyłączanie kamery

Przełączyć przycisk TRYBU do opcji „Test/Wł.” celem włączenia kamery.

Przełączyć przycisk TRYBU do pozycji „Wył.” w celu wyłączenia kamery.

### Konfiguracja systemu

Przełączyć przycisk TRYBU do pozycji „Test”, co pozwoli ustawić parametry systemu.

→ Nacisnąć przycisk strzałkowy W górę/W dół w celu przełączenia pomiędzy trybem wideo a zdjęciem.

→→ Nacisnąć przycisk Menu, aby otworzyć menu konfiguracji.

→→→ Naciskać przycisk kierunkowy w górę/w dół można przewijać wszystkie menu kamery. Nacisnąć przycisk OK, aby przejść do interfejsu opcji.

→→→→ Nacisnąć przycisk W górę/W dół w celu przeglądania wszystkich opcji. I nacisnąć przycisk OK w celu potwierdzenia opcji.

→→→→→ Ponownie nacisnąć przycisk MENU, aby powrócić do ostatniego menu lub wyjść z menu konfiguracji (Setup Menu).

## Menu konfiguracji i funkcja jak poniżej:

**Trybu:** [Zdjęcie] / [Wideo] / [Zdjęcie & Wideo] (domyślnie). → Wybrać opcję i nacisnąć przycisk OK w celu potwierdzenia.

Ustaw tryb roboczy	Tryb wycywytu	Kamera wykonuje tylko zdjęcia.
	Tryb wideo	Kamera tylko rejestruje obraz wideo.
	Tryb wycywytu i wideo (domyślny)	Kamera najpierw wykonuje zdjęcie, a następnie zaczyna rejestrować obraz wideo.

## Seria zdjęć:

Ustawić liczbę zdjęć w serii.	Tryb zdjęcia	Kamera będzie wykonywać zdjęcia w sposób ciągły
	<b>Opcje:</b> [1 zdjęcie] (domyślnie) / [2 zdjęcia-serii] / [3 zdjęcia-serii].	
	→ Wybrać i nacisnąć przycisk OK w celu potwierdzenia wyboru.	

**Rozdzielczości zdjęć:** Należy ustawić rozdzielczość obrazu: im większa rozdzielczość → tym lepsza ostrość (Jednak będzie to wymagało więcej miejsca w pamięci). 12MP (4608x2592 interpolowana), 8M (3840x2160 interpolowana), 5M (3072x1728 interpolowana), 3M (2304x1296 interpolowana), 2M (1920x1080), 1M (1280x720)  
→ Wybrać i nacisnąć przycisk OK w celu potwierdzenia wyboru.

**Rozdzielczości wideo:** [1920x1080] / [1280x720] (domyślnie) / [720x480] / [640x480] / [320x240]. → Wybrać opcję i nacisnąć przycisk OK w celu potwierdzenia. Ustawić rozdzielczość sygnału wideo: im większa rozdzielczość, → tym krótszy czas zapisu.

**Opcje rozdzielczości TL-Video:** Ustaw rozdzielczość dla czasu Lapse [3072x1728] / [2304x1296] → Naciśnij przycisk OK, aby potwierdzić.

## Długość wideo / Nagrywanie dźwięku

Długość wideo	Ustawić czas nagrywania wideo → najkrótszy czas wynosi 3 sek. / najdłuższy czas wynosi 10 minut.
	Opcje: 3 sek.–10 min. (Ustawieniem domyślnym jest 20 sek.)
→ Wybrać i nacisnąć przycisk OK w celu potwierdzenia wyboru.	
Nagrywanie dźwięku	Otworzyć tę funkcję, → kamera będzie nagrywać dźwięk w trakcie zapisu wideo.
	Opcje: [Wł.] (domyślny) / [Wył.].
→ Wybrać i nacisnąć przycisk OK w celu potwierdzenia wyboru.	

**Opcje zwłoki pomiędzy zapisami (Shot Lag):** 5 sek.–60 min. → wybrać opcję i nacisnąć przycisk OK w celu potwierdzenia. „Zwłoka między zapisami (Short Lag)” to czas pomiędzy aktualnie zarejestrowany wideo a następnym wideo. Ustawić czas zwłoki zdjęcia, gdy kamera wykryje ruch. W wybranym czasie kamera nie rejestruje żadnego zdjęcia ani wideo. Pomaga to unikać rejestracji zbyt dużego czasu tego samego zdarzenia, oszczędzając w ten sposób więcej pamięci. (Domyślnie 5 sek.)

**Odległości IR** (konfigurują aktywację IR): [Blisko] / [Średnio] (domyślne) / [Daleko]. → Wybrać opcję i nacisnąć przycisk OK w celu potwierdzenia.  
**Uwaga:** Może zaistnieć konieczność ustawienia właściwej opcji do osobistego użytku.

**Czułości na ruch czujników:** [Niska] / [Średnia] (domyślnie) / [Wysoka].  
 → Wybrać i nacisnąć przycisk OK w celu potwierdzenia wyboru. Sprawdzić czułość czujnika i ustawić prawidłową strefę wykrywania dla celu Użytkownika. Skonfigurować czułość czujnika. **Uwaga:** Temperatura może również wpływać na czułość czujnika.

Niska	Ustawić czułość na niski poziom, w przypadku rejestracji w pomieszczeniach (małe środowisko) lub w zimnym środowisku.
Średnia	Ustawić czułość na średni poziom w przypadku rejestracji na wolnym powietrzu (w zwykłym środowisku).
Wysoka	Ustawić czułość na poziom wysoki w przypadku nagrań na wolnym powietrzu (duże środowisko) lub w środowisku o umiarkowanych temperaturach.

### Czas ciągłego nagrywania

Ustawić docelowy czas nagrywania w ciągu dnia. Za pomocą tej opcji można zaprogramować przewidywane pory rejestracji. Jak pokazano na rysunku, można ustawić czas rozpoczęcia i zakończenia. Kamera będzie działać tylko w określonym przedziale czasowym. W innym czasie, kamera będzie utrzymywać się w stanie gotowości.



Opcje: [WŁ.] / [WYŁ.] (domyślny).

→ Nacisnąć przycisk OK w celu potwierdzenia wyboru.

**Uwaga:** Jeśli czas uruchomienia (start time) i czas zakończenia (stop time) jest taki sam, to znaczy, że czas pracy kamery wynosi 24 godziny.

### Upływ czasu (Time Lapse)

Ustawia czas przerwy pomiędzy wykonywanymi zdjęciami. Kamera będzie wykonywać zdjęcia automatycznie w określonych odstępach czasu. Przykładowo: ustawić czas przerwy na 1 godzinę; kamera będzie wykonywać zdjęcie co każdą godzinę. W przypadku obserwacji zakwity roślin kamera będzie wykonywać 24 zdjęcia w ciągu 24 godzin, aby zarejestrować cały proces kwitnienia.

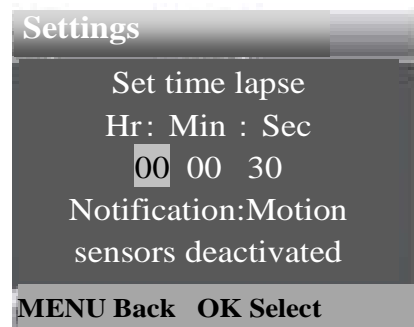

Opcje: [WŁ.] / [WYŁ.] (domyślny).

→ Nacisnąć przycisk OK w celu potwierdzenia wyboru.

## TL (Time Lapse) czyli upływ czasu dla wideo

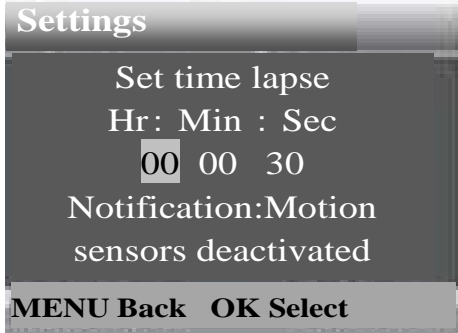
<p>Można ustawić czas przerwy. Zakres czasu wynosi od 3 sekundy do 24 godzin.</p> <p>Np.: ustawić przerwę na 1 godzinę; kamera wykona zdjęcie co każdą godzinę. Jeśli kamera pracuje przez 24 godziny, zostaną wykonane 24 zdjęcia. Zdjęcia te zostaną przekształcone na film wideo.</p>	
<p>Opcje: [WŁ.] / [WYŁ.] (domyślny).</p>	<p>→ Nacisnąć przycisk OK w celu potwierdzenia wyboru.</p>

**Językowe** (wybór języka wyświetleń na ekranie): [Angielski] / [Niemiecki] (domyślnie) / [Duński] / [Fiński] / [Szwedzki] / [Holenderski] / [Hiszpański] / [Francuski] / [Włoski] / [Portugalski]. → Wybrać opcję i nacisnąć przycisk OK w celu potwierdzenia.

**Nieustannego wychwyty:** [WŁ.] / [WYŁ.] (wybór domyślny). → Wybrać opcję i nacisnąć przycisk OK w celu potwierdzenia.

W przypadku aktywacji nieustannego wychwyty urządzenie będzie rejestrować zdjęcia i/lub filmy w zależności od wybranego trybu wyboru, aż do całkowitego wypełnienia pojemności karty MicroSD. Gdy pamięć się zapełni, rejestracja będzie nadal zachodzić, co oznacza to, że najstarszy plik (Foto/Wideo) zostanie skasowany za każdym razem, gdy zostanie wykryty ruch.

**Opcje czasu i godziny:** [Ustaw godzinę i datę] / [Format godziny] / [Format daty]. → Wybrać i nacisnąć przycisk OK w celu potwierdzenia wyboru.

<p>Ustawianie godziny &amp; daty</p>	<p>Naciskać przycisk w górę/w dół, aby ustawić wartości. → Wybrać opcję i nacisnąć przycisk OK w celu potwierdzenia.</p>
<p>Format godziny: wybrać pomiędzy 24h (domyślnie) a 12h.</p>	<p>Nacisnąć przycisk w górę/w dół, aby ustawić wartości. → Wybrać opcję i nacisnąć przycisk OK w celu potwierdzenia.</p>
<p>Format daty: wybrać pomiędzy [dd/mm/rrrr] (wybór domyślny) / [rrrr/mm/dd] / [mm/dd/rrrr].</p>	<p>Nacisnąć przycisk w górę/w dół, aby ustawić wartości. → Wybrać opcję i nacisnąć przycisk OK w celu potwierdzenia.</p>

**Znacznika zdjęć** (obecny znacznik daty i godziny na zdjęciach lub nie): [Godzina & data] (wybór domyślny) / [Data] / [Wył]. → Wybrać opcję i nacisnąć przycisk OK w celu potwierdzenia.

**Ochrony hasłem [WŁ.] / [WYŁ.] (domyślny)** → Wybrać opcję i nacisnąć przycisk OK w celu potwierdzenia. Ustawić hasło włączenia zasilania kamery. Hasło składa się z 4 cyfr, każda cyfra może przyjmować wartości w zakresie od 0 do 9. **Uwaga:** W przypadku ustawienia hasła należy je zapisać dla pamięci!

**Sygnału dźwiękowego: [WŁ.] / [WYŁ.] (wybór domyślny).** → Wybrać opcję i nacisnąć przycisk OK w celu potwierdzenia. Otworzyć menu sygnału dźwiękowego, aby włączyć lub wyłączyć dźwięk potwierdzenia naciśnięcia przycisków.

**Formatowania karty pamięci: [Tak] / [Nie] (domyślnie).** → Wybrać opcję i nacisnąć przycisk OK w celu potwierdzenia.

**Uwaga:** Formatowanie karty pamięci (FAT 32) spowoduje usunięcie wszystkich danych na stałe. Przed użyciem nowej karty pamięci lub karty, która wcześniej została wykorzystana w innym urządzeniu, należy sformatować kartę pamięci.

**Numeru serii: [WŁ.] / [WYŁ.] (wybór domyślny).** → Wybrać opcję i nacisnąć przycisk OK w celu potwierdzenia. Ustawić unikalny numer seryjny kamery. Numer składa się z czterech cyfr, każda z nich z zakresu od 0 do 9.

**Ustawień resetu: [WŁ.] / [WYŁ.] (wybór domyślny).** → Wybrać opcję i nacisnąć przycisk OK w celu potwierdzenia. Przywraca fabryczne ustawienia kamery łącznie z hasłem, numerem seryjnym itd..

**Wersja:** Służy do sprawdzania informacji o firmowym oprogramowaniu kamery.

### **Wykonywanie zdjęć, nagrywanie wideo, odtwarzanie**

Przyciskiem trybu (Mode) przełączyć na „Test”. W tym trybie można ręcznie wykonywać zdjęcia, nagrywać filmy i odtwarzać pliki.

- **Wykonywanie zdjęć:** Naciśnięcie przycisku Capture (Uchwyc) spowoduje przełączenie urządzenia do trybu zdjęcia. Nacisnąć przycisk, aby wykonać pojedyncze zdjęcie.

- **Nagrywanie wideo:** Naciśnięcie przycisku Video (Film) spowoduje przełączenie urządzenia do trybu wideo. Nacisnąć przycisk migawki (Shot), aby rozpocząć zapis wideo. Ponownie nacisnąć przycisk migawki (Shot), aby zatrzymać nagrywanie.

- **Odtwarzanie:** Nacisnąć przycisk odtwarzania (Playback) (10), aby wejść do interfejsu odtwarzania. Nacisnąć przycisk w górę/w dół w celu przewinięcia plików zdjęć czy wideo. W celu odtworzenia wideo należy nacisnąć przycisk

OK. Aby zatrzymać, należy ponownie nacisnąć przycisk OK. Aby zatrzymać odtwarzanie, należy wcisnąć przycisk Menu. Ponowne wciśnięcie przycisku odtwarzania (Playback) (10) powoduje opuszczenie trybu odtwarzania. W trybie „Playback” nacisnąć przycisk Menu.

**Z poniższych opcji należy dokonać wyboru:**

Skasować bieżące zdjęcie lub wideo		Opcje: [Anuluj] / [Skasuj] → Nacisnąć przycisk OK
Skasować wszystkie pliki	Skasować wszystkie pliki zdjęć i wideo zapisane w karcie pamięci.	Opcje: [Anuluj] / [Skasuj] → Nacisnąć przycisk OK
Włączyć pokaz slajdów	Odtworzyć zdjęcia w trybie slajdów. → Nacisnąć przycisk OK w celu zatrzymania pokazu.	Każde zdjęcie wyświetla się 3 sekundy.
Ochrona zapisu	Blokada pliku. Blokada ta chroni przed przypadkowym skasowaniem. → Wybrać i nacisnąć przycisk OK w celu potwierdzenia wyboru.	Opcje: [Ochrona zapisu bieżącego pliku] / [Ochrona zapisu wszystkich plików] / [Odblokuj bieżący plik] / [Odblokuj wszystkie pliki].

**Tryb roboczy**

- Przełączyć przycisk „Mode” na „Wł.". Po włączeniu kamery wyświetli się ekran z odliczaniem 15 sekund. Następnie diody LED i wyświetlacz zgasną. Kamera rozpoczyna pracę niezależnie i przechodzi do trybu czuwania.
- W przypadku wchodzenia dzikich zwierząt w zakres detekcji czujników ruchu uruchomi się kamera i zostanie wykryta ścieżka ruchu. Jeśli dzikie zwierzęta kontynuują poruszanie się w strefie detekcji czujnika, kamera wykona zdjęcia lub zarejestruje wideo,
- Kiedy dzikie zwierzęta opuszczą strefę detekcji czujników, kamera wyłączy się i z powrotem przejdzie do trybu gotowości.

**Tryb nocny (Night Mode)**

- W porze nocnej automatycznie włączają się IR LEDs podczerwieni w celu zapewnienia oświetlenia do wykonywania zdjęć/wideo. Dzięki temu możliwe jest wykonywanie zdjęć z odległości około 3-20m bez prześwieleń zdjęć nocą.
- Jednakże przedmioty odbijające światło, takie jak znaki drogowe, mogą powodować prześwielenia, jeżeli są one położone w obrębie zakresu zapisu. W trybie nocnym zdjęcia po prostu mogą być czarno-białe. W przypadku nagrywania wideo przez długi czas wieczorem niskie napięcie baterii może mieć bardzo duży wpływ na stabilność pracy urządzenia.

**Uwaga:** Nie rejestrować wideo wieczorem przy niskim napięciu baterii.



## Pliki pobrać do komputera (2 sposoby)

- Należy włożyć kartę MicroSD do czytnika kart.
- Należy podłączyć kamerę do PC za pomocą kabla USB (w zestawie).

### Użycie czytnika kart pamięci

→ Wyjąć kartę pamięci z urządzenia i włożyć ją do czytnika kart. Następnie należy podłączyć czytnik kart do komputera. →→ Otworzyć folder [My Computer] (mój komputer) lub [Windows Explorer] i podwójnie kliknąć ikonkę przenośnego napędu, która reprezentuje kartę pamięci. →→→ Skopiować pliki zdjęć lub wideo z karty pamięci do komputera.

### Podłączenie kamery do komputera PC za pomocą kabla USB.

→ Podłączyć kamerę do komputera za pomocą kabla USB. Włącz kamerę, ekran wyświetli „MSDC”. →→ Otworzyć folder [My Computer] (mój komputer) lub [Windows Explorer]. Na wykazie napędów pokaże się przenośny napęd. Podwójnie kliknąć ikonkę „przenośnego napędu” w celu przeglądu jego zawartości. Wszystkie pliki są przechowywane w folderze o nazwie „DCIM”. →→→ Zdjęcia lub pliki kopiować do swojego komputera.

## Specyfikacje techniczne

Czujnik obrazu	Czujnik obrazu 1/4" CMOS 2MP
Ekran	Ekran 1,9" TFT LCD (384x160)
Rozdzielczość wideo	1920x1080/25kls, 1280x720/30kls, 720x480/30kls, 640x480/30kls, 320x240/30kls
Rozdzielczość zdjęcia	12MP (4608x2592 interpolowana), 8M (3840x2160 interpolowana), 5M (3072x1728 interpolowana), 3M (2304x1296 interpolowana), 2M (1920x1080), 1M (1280x720)
Długość wideo	3 sek. – 10 min. programowalna
Format pliku	JPEG/AVI
Obiektywu	f=3,62mm, F/NO2,2, FOV=62°, Filtr Auto IR
Pamięć	Zewnętrzna: Karta MicroSD** do 32GB, klasa 10 (**nie wliczone), Pamięć wewnętrzna: 8Mx16 SDRAM
IR	2x diody LED IR (wysoka moc/850nm), ~18m zasięg
PIR	40° kąt widzenia, ~15m
Odległość uruchamiania	~15m (poniżej 25°C na normalnym poziomie)
Czas uruchamiania	0,6 sekundy
Przerwa pomiędzy uruchomieniami	5 sek.–60 min. programowalna
Timer	Wł./Wył.; programowalny upływ czasu (Time Lapse)
Liczba zdjęć	1–3
Skuteczność działania	Światło dzienne: 1m-nieskończoność; pora nocna: 3–18m
Okresowe wykonanie zdjęcia	Upływ czasu 3 sek. – 24 godzin

Obrazy auto-rozróżniania	Kolorowe obrazy w porze dziennej/czarno-białe obrazy w nocy
Interfejs PC	Mini USB2.0
Zasilanie	4x AA baterii* (*w dostawie), zewnętrzne zasilanie 6V**, przynajmniej 1,5A
Czas gotowości	~6 miesięcy w zależności od ustawień i jakości zastosowanych baterii
Możliwość blokady / Ochrona hasłem	Opcjonalnie / 4-cyfrowe liczby
Temperatura robocza	-7°C do +40°C
Waga & Wymiary	141g (bez baterii) / (D) 8,7 x (S) 4,4 x (W) 10,7cm
Zawartość pakietu	Mini Nature Wild Cam TX-117, Kabel Mini USB, Pas montażowy, 4x AA baterii, Instrukcja obsługi

## Ostrzeżenia

- Nie należy demontować urządzenia, ponieważ może to doprowadzić do zwarcia, a nawet uszkodzenia.
- Nie wolno rzucać ani potrząsać urządzeniem, ponieważ może to uszkodzić wewnętrzne obwody lub elementy mechaniczne.
- Przechowywać urządzenie w suchym i dobrze wentylowanym miejscu. Unikać wysokiej wilgotności oraz wysokiej temperatury. Również baterii nie wolno narażać na nadmierne gorąco ani bezpośrednie nasłonecznienie.
- Trzymać urządzenie poza zasięgiem małych dzieci.
- Kamera stanie się gorąca po okresie nieprzerwanej pracy przez zbyt długi czas. Jest to zjawisko normalne.
- Należy używać akcesoriów dostarczanych przez nasz zakład.



**Bezpieczeństwo i instrukcje dot. baterii:** Trzymać baterie poza zasięgiem dzieci. Kiedy dziecko połknie baterię, skontaktować się z lekarzem lub natychmiastowo odwieźć dziecko do szpitala! Sprawdzić rozmieszczenie biegunów (+) i (-) w bateriach! Zawsze wymieniać wszystkie baterie. Nigdy nie korzystać ze starych i nowych baterii różnego typu razem. Nigdy nie powodować zwarcia, otwierać, deformować ani nie rozładowywać baterii! **Istnieje ryzyko obrażenia!** Nigdy nie wrzucać baterii do ognia! **Istnieje ryzyko eksplozji!**

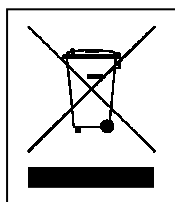

**Wskazówki dotyczące ochrony środowiska:** Materiały opakowania utworzono z surowców wtórnych i można poddać je recyklingowi. Nie usuwać starych urządzeń ani baterii z odpadami gospodarstwa domowego. **Czyszczenie:** Chronić urządzenie przed skażeniem i zanieczyszczeniami. Czyścić urządzenie wyłącznie miękką szmatką lub ścierką, nie używać materiałów szorstkich ani ścierających. **NIE** używać rozpuszczalników ani żrących środków czyszczących. Dokładnie wytrzeć urządzenie po czyszczeniu. **Dystrybutor:** Technaxx Deutschland GmbH & Co.KG, Kruppstr. 105, 60388 Frankfurt a.M., Niemcy