

MusicMan® Gebrauchsanleitung

TWS In-Ear Kopfhörer BT-X77

Bitte lesen Sie vor der ersten Benutzung des Geräts die Gebrauchsanweisung und die Sicherheitshinweise sorgfältig durch.

Bewahren Sie diese Bedienungsanleitung sorgfältig auf, um später darauf zurückgreifen oder das Produkt weitergeben zu können. Gehen Sie mit dem Originalzubehör für dieses Produkt ebenso vor. Im Garantiefall wenden Sie sich bitte an den Händler oder das Geschäft, in dem Sie das Produkt gekauft haben.

Besonderheiten

- True Wireless Stereo (TWS) In-Ear-Kopfhörer
- Bluetooth V6.0
- Eingebautes Mikrofon für Telefonanrufe
- Ladecase für bis zu 4 Ladungen

Konformitätserklärung

Dieses Produkt erfüllt die grundlegenden Anforderungen der Richtlinie 2014/53/EU. Die EU-Konformitätserklärung kann unter folgender Adresse angefordert werden: www.technaxx.de/ (in der unteren Leiste „Konformitätserklärung“).

Entsorgung

Entsorgung der Verpackung. Verpackungsmaterialien bitte vor der Entsorgung nach Art sortieren. Karton und Pappe gehören ins Altpapier. Folien gehören in die Wertstoffsammlung.

Entsorgung von Altgeräten (Gilt in der Europäischen Union und anderen europäischen Ländern mit getrennter Sammlung von Wertstoffen): Altgeräte dürfen nicht im Hausmüll entsorgt werden! Jeder Verbraucher ist gesetzlich verpflichtet, nicht mehr verwendbare Altgeräte getrennt vom Hausmüll zu entsorgen, z. B. an einer Sammelstelle in seiner Gemeinde oder seinem Landkreis. Dadurch wird sichergestellt, dass die Altgeräte ordnungsgemäß recycelt werden und negative Umweltauswirkungen vermieden werden. Aus diesem Grund sind Elektrogeräte mit dem hier abgebildeten Symbol gekennzeichnet.

Technische Spezifikationen

Bluetooth-Version	V6.0
Bluetooth	Übertragungsdistanz ~10 m (Freifläche) Frequenzband 2,4 GHz Maximale abgestrahlte Sendeleistung: 2,5 mW
Akkulaufzeit	~4 Stunden (mittlere Lautstärke)
Aufladungen mit Ladecase	4-mal vollständig aufgeladen
Standby-Zeit	~300 Stunden im Ladefach
Ladezeit der Kopfhörer	ca. 1,5 Stunden
Akku-Ohrhörer (jeweils)	Eingebauter wiederaufladbarer 30-mAh-Lithium-Polymer-Akku (3,7 V) / Aufladen über Ladecase
Ladezeit	Ca. 2 Stunden (5 V/1 A)

Batterieladecase	250-mAh-Lithium-Polymer-Akku, 3,7 V / Aufladung über USB Typ C
Verpackungsinhalt	MusicMan® BT-X77 mit Ladecase, USB-C-Ladekabel, Gebrauchsanleitung

Produktübersicht

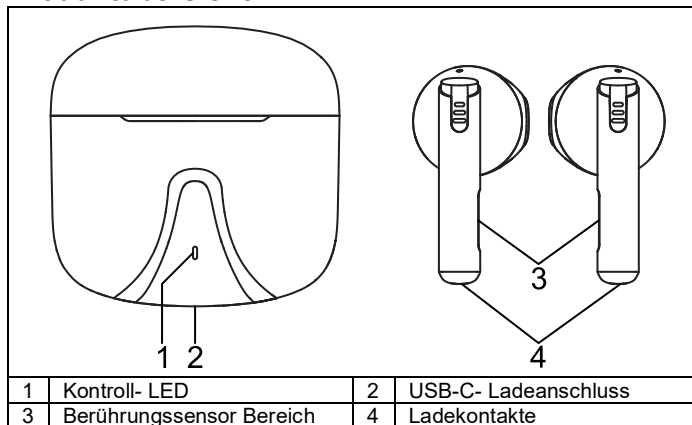

Laden

- Verbinden Sie die Ladecase mit dem USB-C-Kabel und einem USB-Netzteil* (*nicht im Lieferumfang enthalten). Warten Sie, bis die Box vollständig aufgeladen ist.
 - Die rote Kontrollleuchte leuchtet während des Ladevorgangs auf.
- Hinweis: Bitte laden Sie das Gerät alle 2 bis 3 Monate auf, um eine ordnungsgemäße Funktion zu gewährleisten.

Bluetooth-Verbindung

Nehmen Sie die BT-X77-Kopfhörer aus dem Ladecase. Aktivieren Sie die Bluetooth-Kopplungsfunktion mit Ihrem Smartphone/Tablet oder einem anderen Bluetooth-fähigen Gerät. Tippen Sie in den Bluetooth-Einstellungen auf „MusicMan BT-X77“, um Ihr Gerät mit den Kopfhörern zu koppeln.

Musik hören / Anrufe / Assistent

- Lautstärke +: Tippen Sie dreimal auf den linken Ohrhörer, um die Lautstärke zu erhöhen.
- Lautstärke -: Tippen Sie dreimal auf den rechten Ohrhörer, um die Lautstärke zu verringern.
- Vorheriger Titel: Durch zweimaliges Tippen auf den linken Ohrhörer wird der vorherige Titel abgespielt.
- Nächster Titel: Tippen Sie zweimal auf den rechten Ohrhörer, um den nächsten Titel abzuspielen.
- Wiedergabe/Pause: Tippen Sie auf den rechten oder linken Ohrhörer, um die Musikwiedergabe zu starten oder zu pausieren.
- Tippen Sie auf den rechten oder linken Ohrhörer, um einen Anruf anzunehmen, während dieser in Gebrauch ist.
- Tippen Sie erneut auf den rechten oder linken Ohrhörer, um einen Anruf zu beenden.
- Halten Sie die rechte oder linke Ohrhörertaste gedrückt, um einen Anruf abzulehnen.

• Halten Sie 3 Sekunden die rechte oder linke Ohrhörertaste, um den Assistenten zu öffnen.

VORSICHT

- Nicht in Wasser oder andere Flüssigkeiten tauchen.
- Halten Sie Kinder von dem Gerät fern.
- Von brennbaren und explosiven Stoffen fernhalten.
- Nicht ins Feuer werfen – es besteht Explosionsgefahr aufgrund der eingebauten Batterie.
- Entfernen Sie das Ladekabel nach der vollständigen Aufladung, um einen Schaden des Akkus zu verhindern.

Sicherheitshinweise

- Beachten Sie während der Benutzung die Sicherheitshinweise.
- Jegliche Modifikation oder Veränderung des Produkts beeinträchtigt dessen Sicherheit. Vorsicht, Verletzungsgefahr!
- Änderungen und Reparaturen am Produkt oder dessen Zubehör dürfen nur vom Hersteller oder von ausdrücklich vom Hersteller autorisierten Personen durchgeführt werden.
- Öffnen Sie das Produkt niemals ohne Genehmigung.
- Führen Sie niemals selbst Reparaturen durch!
- Behandeln Sie das Produkt vorsichtig. Es kann durch Erschütterungen oder Stürze aus geringer Höhe beschädigt werden.
- Tauchen Sie das Produkt niemals in Wasser oder andere Flüssigkeiten.
- Technische Änderungen und Irrtümer vorbehalten.

Support

Servicetelefonnummer für technischen Support: **01805 012643** (14 Cent/Minute aus dem deutschen Festnetz und 42 Cent/Minute aus Mobilfunknetzen). Kostenlose E-Mail: support@technaxx.de
Die Support-Hotline ist Montag bis Freitag von 9 bis 13 Uhr und von 14 bis 17 Uhr erreichbar.

Reinigung

- Reinigen Sie das Gerät regelmäßig mit einem feuchten Tuch. Verwenden Sie keine Reinigungsmittel oder Lösungsmittel.
- Achten Sie darauf, dass kein Wasser in die Stecker eindringt. Eindringendes Wasser erhöht das Risiko eines Stromschlags oder einer Beschädigung des Geräts.

In China hergestellt

Vertrieben von:
Technaxx Deutschland GmbH & Co. KG
Konrad-Zuse-Ring 16-18,
61137 Schöneck, Deutschland