

Technaxx® * Посібник користувача

Автомобільна сигналізація з зарядним пристроєм TX-100

Декларація про відповідність цьому пристрою знаходиться за посиланням в Інтернет: www.technaxx.de/ (в нижній панелі "Konformitätserklärung"). Перед першим використанням пристрою уважно прочитайте інструкцію користувача.

Номер телефону служби

технічної підтримки: 01805 012643 (14 центів у хвилину зі стаціонарної лінії в Німеччині та 42 центи у хвилину з мобільних мереж). Безплатна електронна пошта:

support@technaxx.de

Ретельно зберігайте цей посібник користувача для подальшого використання або обміну інформацією про пристрій. Виконайте те ж саме з оригінальними аксесуарами для цього пристрою. У разі наявності гарантії, будь ласка, зв'яжіться з дилером або магазином, в якому ви купили даний товар.

Гарантія 2 роки

Цей пристрій має акумуляторну батарею. Перед першим використанням його необхідно повністю зарядити. ПРИМІТКА: Заряджайте акумулятор пристрою кожні 2-3 місяці, якщо він не використовується!

Насолоджуйтесь своїм продуктом * Поділіться своїм досвідом на Amazon

Характеристики

12–24В Автомобільна сигналізація з зарядним пристроєм

2 порти USB з вихідною потужністю 5V/ 1A кожен

Автоматична сигналізація, що спрацьовує при виявленні руху датчиком PIR (пасивний інфрачервоний датчик для виявлення фізичного руху у салоні автомобіля)

Вбудований акумулятор ємністю 450 мАг протягом ~ 6 днів у режимі очікування забезпечує спрацьовування тривоги навіть при вимкненні двигуна

Сирена сигналізації 110dB

Пульт дистанційного керування для активації та вимкнення сигналізації

LED Індикатор стану

Захист від високої напруги 2.8А та захист від короткого замикання

Простота установки та використання

Технічна специфікація

Відстань спрацьовування	~ 3m салон автомобіля (без перешкод (наприклад, задня стінка у вантажівках))	
Діапазон спрацьовування	Кут 120°	
Дистанційний ІЧ-пульт керування	~8 м (відстань без перешкод)	
Час тривоги	Максимум 2 хвилини	
Вивід USB	зарядка 2x 5V/ 1A	
Міць	Вбудована акумуляторна літієво-полімерна батарея 450mAh 4.2V	
Час зарядки	~3-4 години	
Робочий час	~5 днів (при умові включення сирени 5 разів на день)	
Час очікування	~6 днів	
Вхідна напруга	Постійний струм 12–24В (розетка для запальничок)	
Струм зарядки	65 мА	
Операційний струм	26мА	
Частота передачі	433,92 МГц	

Тип частоти	СПИТАТИ
Випромінювана вихідна потужність	максимум 20 мВт (натиснувши кнопку кнопка керування, а не безперервно)
Матеріал	АБС
Вага / Габарити автосигналізації	44g / (L) 3,2 x (W) 3,2 x (H) 11,5 см
Вага / Розміри пульта дистанційного керування	10g / (L) 5,3 x (W) 3,1 x (H) 1,0 см
Вміст пакування	Автосигналізація з функцією зарядки TX-100, Пульт дистанційного керування (з акумулятором кнопки CR2032 3V), Посібник користувача

Огляд продукту

Автосигналізація /
зарядним пристроєм

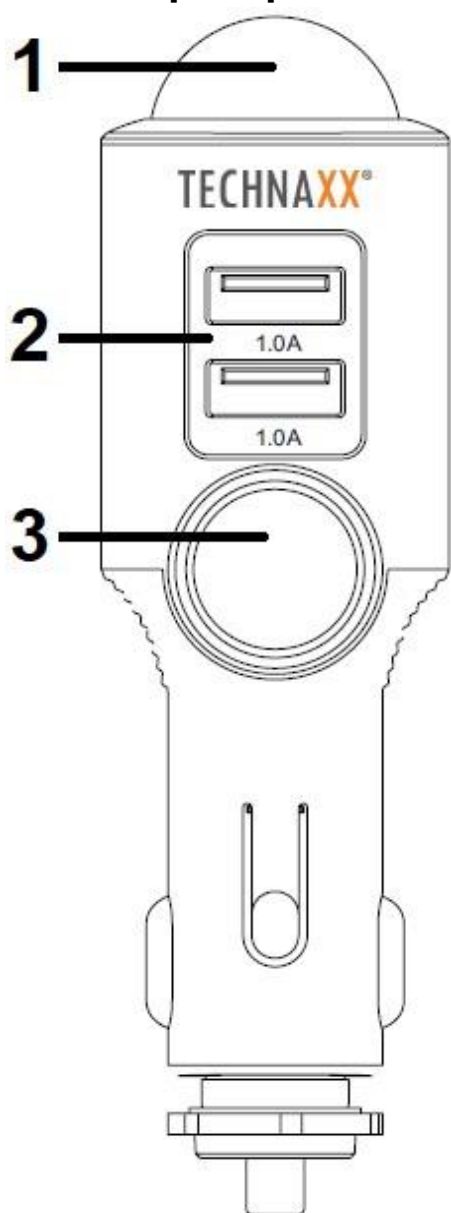

пульт дистанційного керування

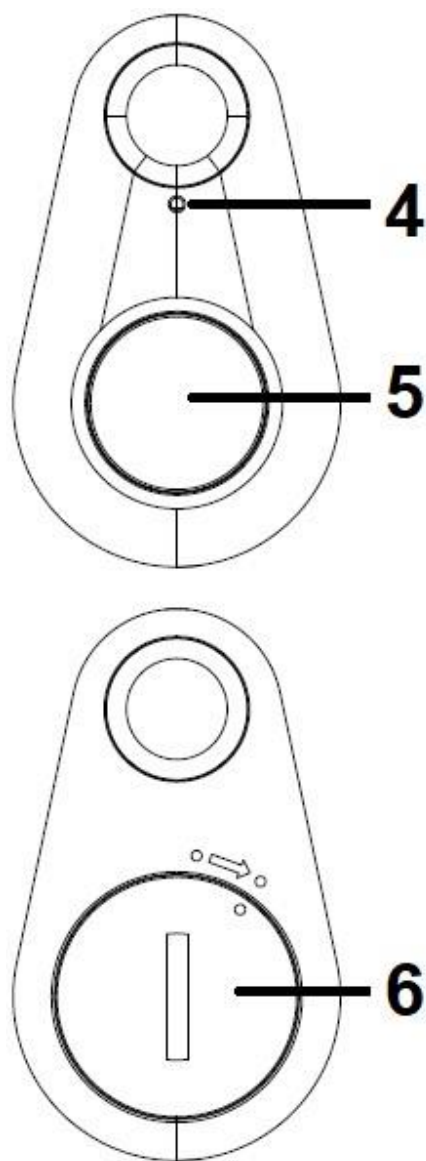

1	PIR датчик(виявлення руху)	4	LED Індикатор (підтвердження)
2	Порти USB (2x 5V71A)	5	Кнопка пульта дистанційного керування (активувати/деактивувати сигналізацію)

3	Сирена	6	Акумуляторний відсік пульта дистанційного керування
---	--------	---	---

Заряджайте виріб

Під час першого використання підключіть пристрій до прикурювача автомобіля 12–24 В для живлення пристрою. Перед його використанням зарядіть пристрій протягом 3-4 годин. Ви також можете використовувати зовнішній зарядний пристрій* (*не включено) для зарядки пристрою.

Примітка: У деяких автомобілях розетка прикурювача вимкнена , коли двигун автомобіля не запущений. Тому, будь ласка, запустіть свій автомобіль для живлення розетки прикурювача.

Початок роботи

Після підключення в прикурювач автомобіля буде відбуватися одночасно три операції:

1. Після установки пристрою з'являється короткий «звуковий сигнал». Пристрій готовий до роботи і може отримувати команду з пульта дистанційного керування.
2. Ви повинні з'єднати пристрій з включеним пультом дистанційного керування один раз, щоб переконатися, що пульт дистанційного керування поєднується лише з вашою автомобільною сигналізацією. Це можливо лише через перші 5 секунд після підключення пристрою до прикурювача. Натисніть кнопку на пульті дистанційного керування найближчим часом, поки не пролунає 4х "звуковий сигнал". Тепер пульт дистанційного керування під'єднан до сигналізації.
3. Засвітиться червоне світло у полусфері пристрою. Це вказує на те, що акумулятор заряджається (струм зарядки

65mA). Червоне світло вимкнеться, коли пристрій повністю заряджено.

Застосування за призначенням

Активування

Датчик PIR можна активувати, натиснувши кнопку пульта дистанційного керування.

Після активації датчика PIR потрібно близько 5 секунд, поки пристрій не буде активований. При активуванні синє світло блимає кожні 5 секунд. Після виявлення людської діяльності синє світло швидко блимає кожну секунду, і сирена голосно лунає. Тривога працюватиме безперервно протягом двох хвилин (робочий струм у стані тривоги 26mA)

Деактивування

Щоб вимкнути датчик PIR і вимкнути звук сирени, натисніть кнопку на пульті дистанційного керування.

Ви почуєте короткий "звуковий сигнал", і синє світло перестане блимати. Максимальна відстань для деактивування пристрою перед поверненням в машину становить ~ 8 м.

Вимкнення

Якщо натиснути на пульт дистанційного керування протягом 3-4 секунди, ви почуєте один короткий «звуковий сигнал», і один довгий «звуковий сигнал».

Після цього акумулятор пристрою вимикається. Не тільки датчик PIR вимкнений, весь пристрій вимкнений на тривалий час.

Усі індикатори вимкнуться, за винятком індикатора заряджання (червоний), коли пристрій все ще підключено до активної розетки для прикурювачів.

Пристрій можна активувати лише тоді, коли ви знову підключите його до прикурювача автомобіля, або як тільки прикурювач дасть новий імпульс заряду пристрою. Пульт дистанційного керування не працює, коли пристрій вимкнено.

Примітка:

Можна керувати пультом дистанційного керування з-за меж закритого автомобіля через вікно.

Пульт дистанційного керування дає акустичний та візуальний зворотний зв'язок після натискання на кнопку керування

Зарядження пристроїв через порти USB

Якщо пристрій увімкнен у прикурювач, можна підключити порт USB до мобільного телефону за допомогою USB-кабелю* (*не входить у комплект). Пристрій тепер працює як зарядний пристрій для мобільних телефонів. Також можна заряджати інші пристрої через USB.

Примітка: Максимальна вихідна потужність **USB** становить **2x 1A**.

Подвійний режим

Якщо у вас є дві автосигналізації, ви можете впоратися з ними за допомогою одного пульта дистанційного керування. Не потрібно брати з собою пульти дистанційного керування від обох пристроїв. Наприклад, ви можете зберігати одну автосигналізацію в багажному відділенні, а іншу автосигналізацію в центральній консолі в передній частині автомобіля.

Але **перед установкою** вам доведеться з'єднати обидва пристрої з пультом дистанційного керування. Це потрібно зробити, вставивши обидва пристрої одночасно в гніздо прикурювача.

Тепер обидва пристрої знаходяться протягом 5 секунд в режимі сполучення. Натисніть кнопку на пульті дистанційного керування для сполучення обох пристроїв із пультом дистанційного керування. 4х "звуковий сигнал" підтвердить сполучення. Для сполучення також перегляньте **Пункт початку роботи 2**.

Увага: Ви не можете з'єднати пристрої один за одним. Необхідно одночасно підключити пристрої до використання одного пульта дистанційного керування.

Заміна акумулятора пульта дистанційного керування

Якщо пульт дистанційного керування не дає зворотного зв'язку з акустичною або візуальною поведінкою після натискання кнопки, змініть батарею (CR2032).

Для зміни батареї використовуйте монету, щоб відкрити батарейний відсік. Поверніть кришку на задній стороні пульта дистанційного керування ліворуч, щоб відкрити, і праворуч до закриття. Вставте батарею.

Виправлення несправностей

Спочатку зніміть невелику пластикову смужку на задній панелі пульта дистанційного керування.

Не вдалося з'єднати пристрій

Якщо не вдається виконати сполучення протягом перших 5 секунд, від'єднайте пристрій від прикурювача, підключіть його знову та натисніть кнопку пульта дистанційного керування, щоб пів'єднатися.

Примітка: Протягом перших 5 секунд відразу після підключення пристрою до прикурювача завжди можна з'єднати пульт дистанційного керування.

Відео про продукт

Або відскануйте цей QR-код за допомогою смартфона, або скористайтеся цим посиланням YouTube:

<https://www.youtube.com/watch?v=WCX-UDRkdP4>

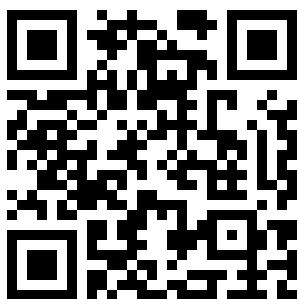

Попередження

Щоб продовжити термін служби цього пристрою, витягніть його при запуску двигуна автомобіля.

Не знімайте кришку, щоб уникнути ризику ураження електричним струмом або інших пошкоджень.

Не намагайтеся розібрати пристрій, це може призвести до короткого замикання або навіть мазажу.

Не кидайте і не струшуйте пристрій, це може пошкодити внутрішні плати або механіку.

Зберігайте пристрій у сухому та провітрюваному середовищі. Уникайте підвищеної вологості і високої температури.

Не піддавайте цей пристрій дощу або вологи, щоб зменшити ризик пожежі або ураження електричним струмом. Пристрій не повинен піддаватися краплям води або бризок.

Не встановлюйте пристрій біля джерела тепла, наприклад радіаторів або іншого обладнання, яке виробляє тепло. Тримайте пристрій подалі від прямих сонячних променів.

Тримайте подалі від маленьких дітей.



Підказки щодо безпеки та утилізації батарей: Тримайте дітей подалі від батарей. Коли дитина проковтнула батарею, зверніться до лікаря! Використовуйте правильну полярність (+) і (-)! Завжди міняйте всі батареї. Ніколи не використовуйте старі і нові батареї або батареї різних типів разом. Ніколи не відкривайте, деформуйте батареї! **Ризик травмування!** Ніколи не кидайте батарейки у вогонь! **Ризик вибуху!**

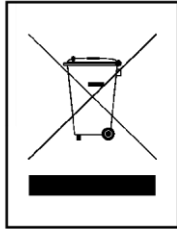

Рекомендації щодо захисту навколишнього середовища: пакувальні матеріали є сировиною і можуть бути перероблені. Не викидайте старі пристрої або акумулятори в побутові відходи. **Очищення:** Захистіть пристрій від забруднень (використовуйте чисту тканину). Уникайте використання грубих, грубозернистих матеріалів або розчинників / агресивних чистильних засобів.

Обережно протріть очищений пристрій.

Дистриб'ютор: Technaxx Deutschland GmbH & Co.KG, Kruppstr.
105, 60388 Frankfurt a.M., Germany